

**Reference
Book
/
Heritage**

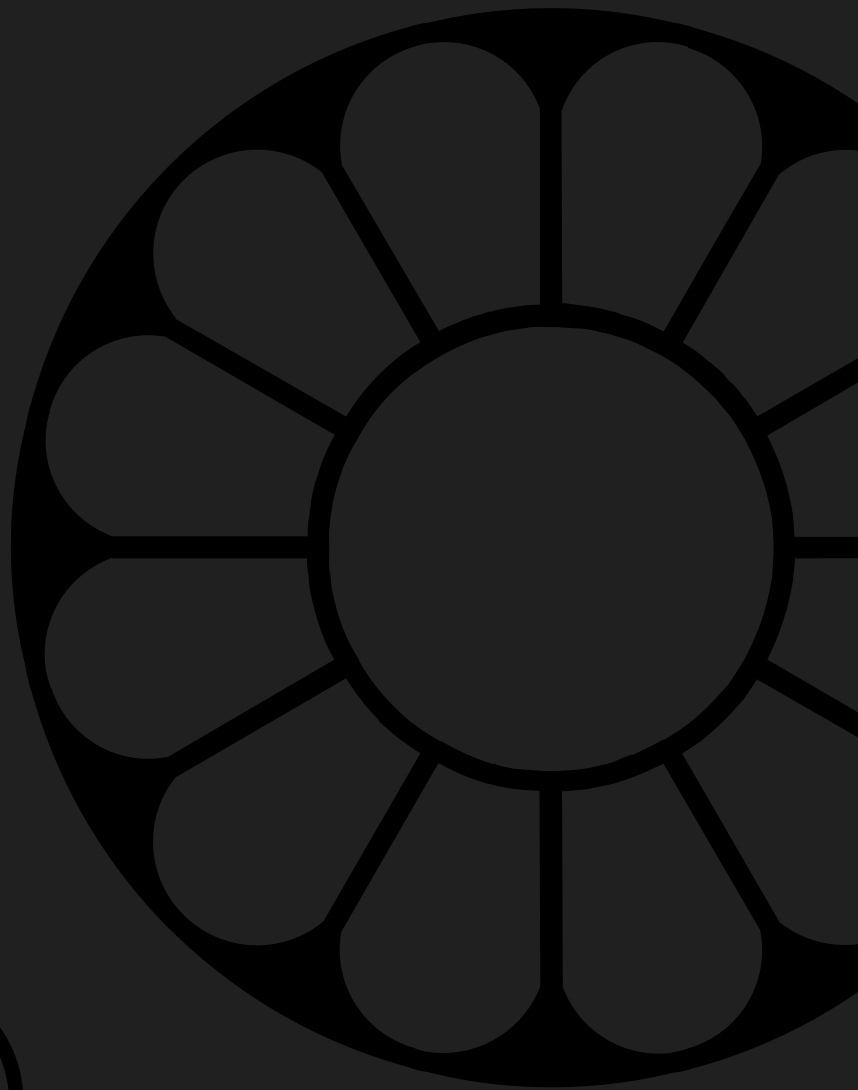
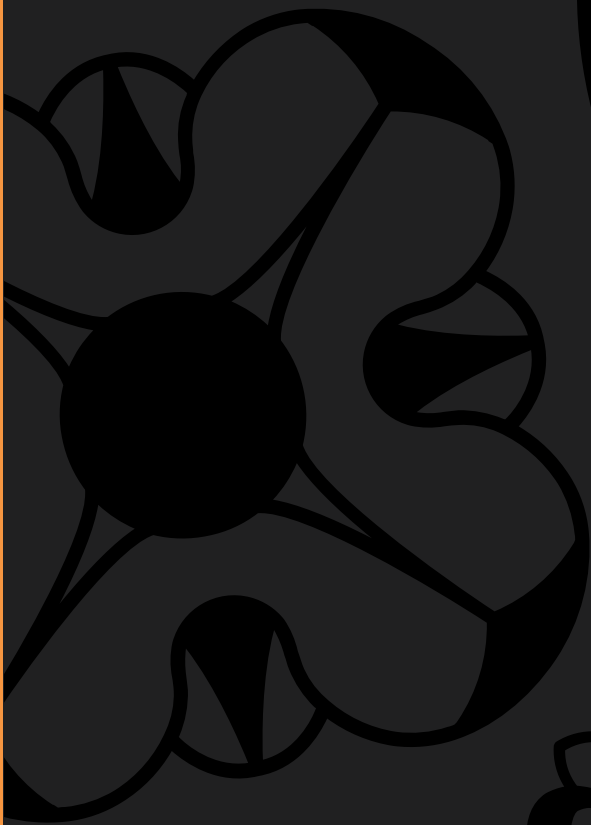

- 04 **Company profile**
- 30 **Indice prodotti di illuminazione**
- 34 **Indice categorie illuminazione**
- 38 **Indice categorie arredo urbano**
- 42 **Prodotti di illuminazione**
- 170 **Lanterne**
- 190 **Cime**
- 210 **Mensole**
- 234 **Lampadari e Attacchi a tesata**
- 242 **Restauro e riproduzione**

5000+

comuni serviti in

60

paesi

200+

progetti custom all'anno

130

persone

200

designer con cui
abbiamo collaborato

60

anni



Longiano, ITA

Neri S.p.A. (Sede centrale)

Miami, USA

Neri North America Inc.

Dubai, UAE

Neri S.p.A. (DMCC Branch)

Bangalore, IND

Neri Lighting India Pvt. Ltd.



Neri

La nostra mission è quella di arredare e illuminare la città e gli spazi esterni collettivi, rispettandone la cultura, l'ambiente, le opportunità di incontro e di scambio, la sicurezza e il comfort.

Sin dal 1962, Neri è stata un simbolo di eccellenza nel campo dell'arredo urbano di alta gamma e dei sistemi di illuminazione in Italia e in tutto il mondo. Neri è il modello di riferimento in questo settore per migliaia di comuni italiani e in numerosi luoghi ad uso alberghiero, residenziale e commerciale a livello mondiale.

Attività di restauro, riproduzioni, prodotti su misura così come collaborazioni con architetti, lighting designer ed energy manager è parte di ciò che ha da offrire un'azienda che conta la propria presenza in più di 100 paesi.

Timeline Neri

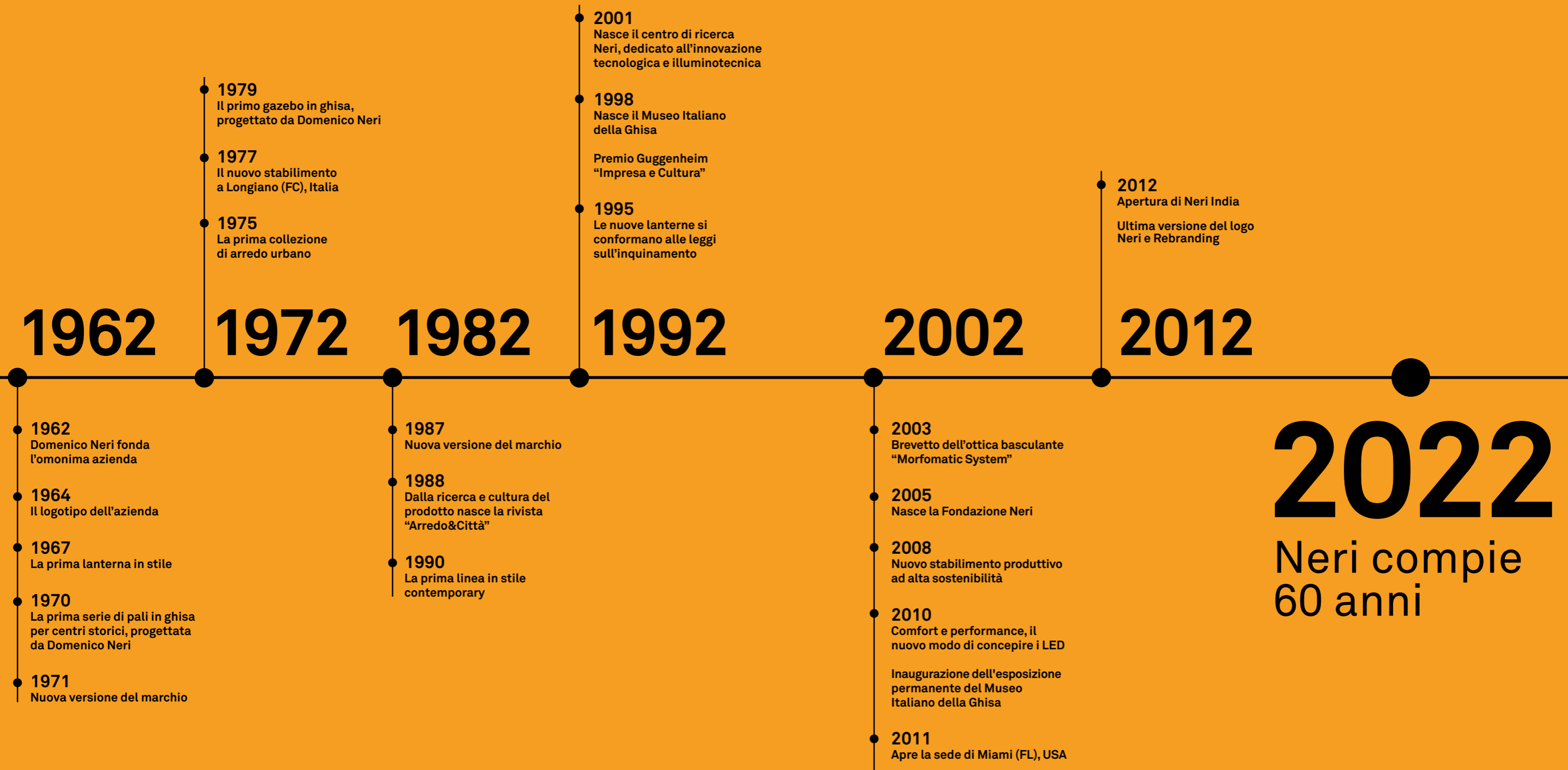

Innovazione e qualità

Ricerca e sviluppo

Efficienza, gestione del calore, riduzione dell'abbagliamento, lenti e riflettori, scelta dei materiali, qualità della luce e connettività sono solo alcuni dei temi in costante evoluzione trattati e testati dal nostro reparto di Ricerca e Sviluppo.

Sviluppo prodotto

La nascita di un prodotto non è un processo lineare ma una attività orchestrale, a più dimensioni, a volte parte da una nuova tecnologia, a volte dall'intuizione di un progettista.

Neri Labs

I nostri laboratori, certificati UL, sono un patrimonio distintivo. Testiamo materiali, sorgenti luminose e prodotti di illuminazione.

Light room

È il nostro set di prova più suggestivo e tecnologicamente avanzato, una sorta di galleria del vento, dove a soffiare è la luce.





- / Prova nebbia salina
- / Prova QUV
- / Prova IP
- / Prova IK
- / Prova di durata
- / Prova di riscaldamento
- / Prova goniofotometro
- / Prova sfera integratrice
- / Prova installazione tipo

Light Room

Uno spazio dinamico e versatile dedicato alla conoscenza, al racconto e alla prova dei prodotti Neri.

Contemporary

Contemporary: agg. e s. m. (f. – a) [dal lat. tardo contemporaneus, der. di tempus-poris «tempo», col pref. con-]. – 1. a. agg. Che accade o vive nello stesso tempo, che appartiene alla medesima età.

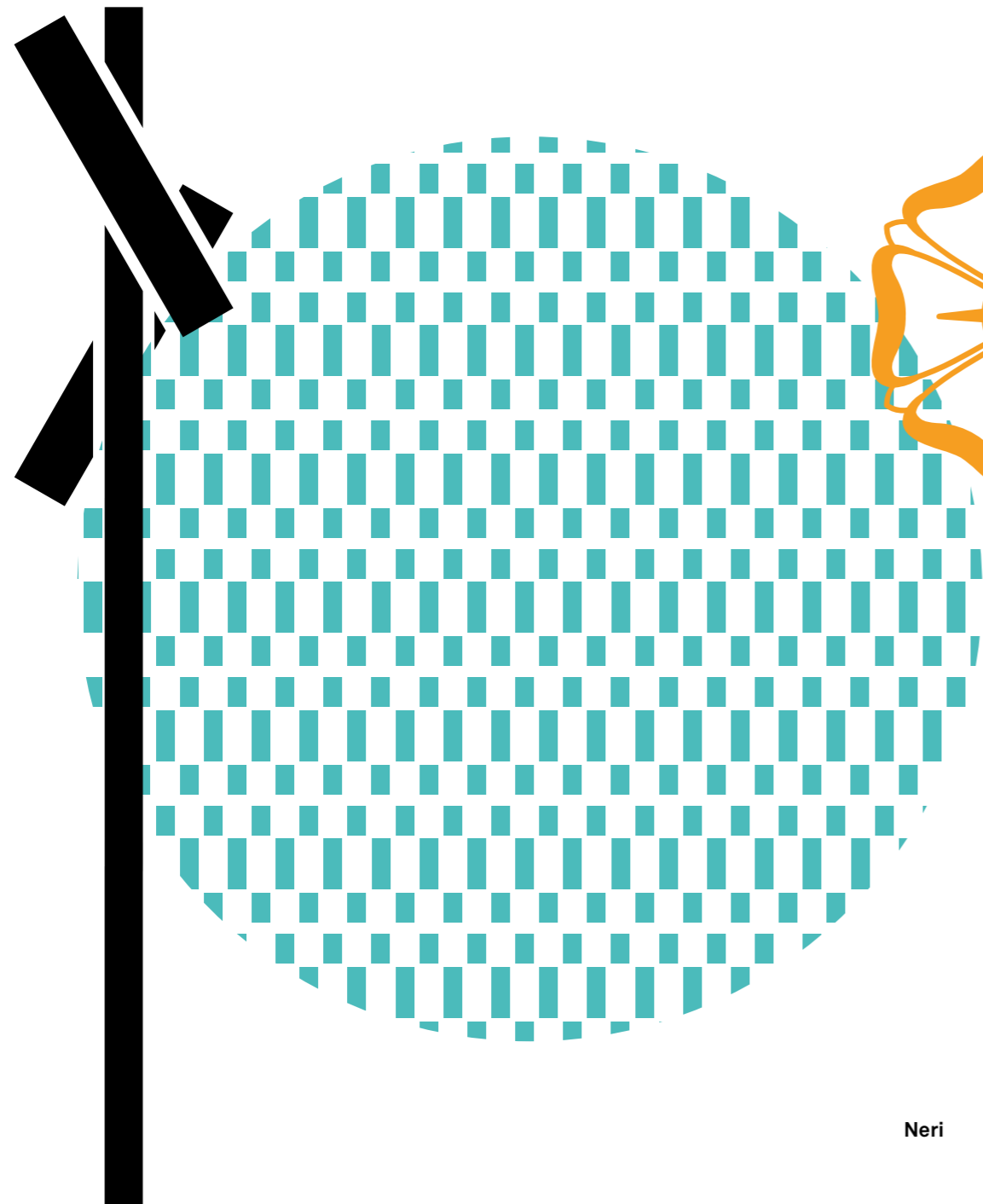

Heritage

Heritage: agg. s. m. [dal lat. patrimonium, der. di pater-tris «padre»]. Con uso estens. e fig., l'insieme delle ricchezze, dei valori materiali e non materiali che appartengono, per eredità, tradizione e sim., a una comunità o anche a un singolo individuo.

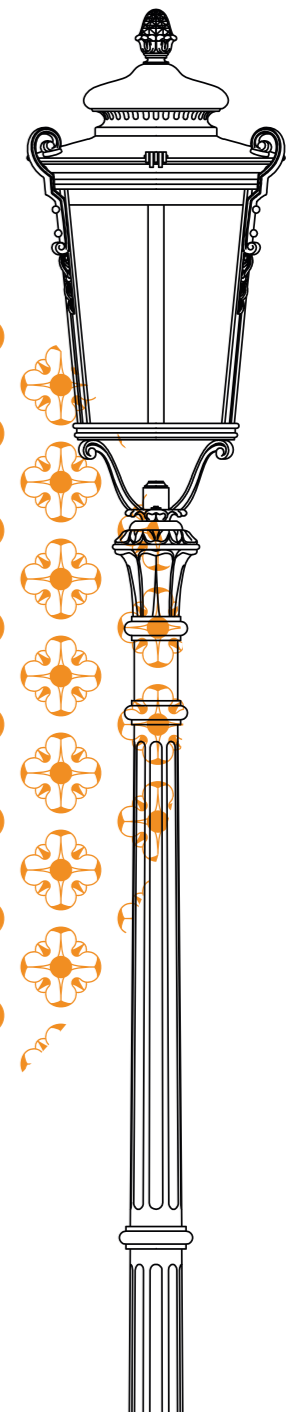
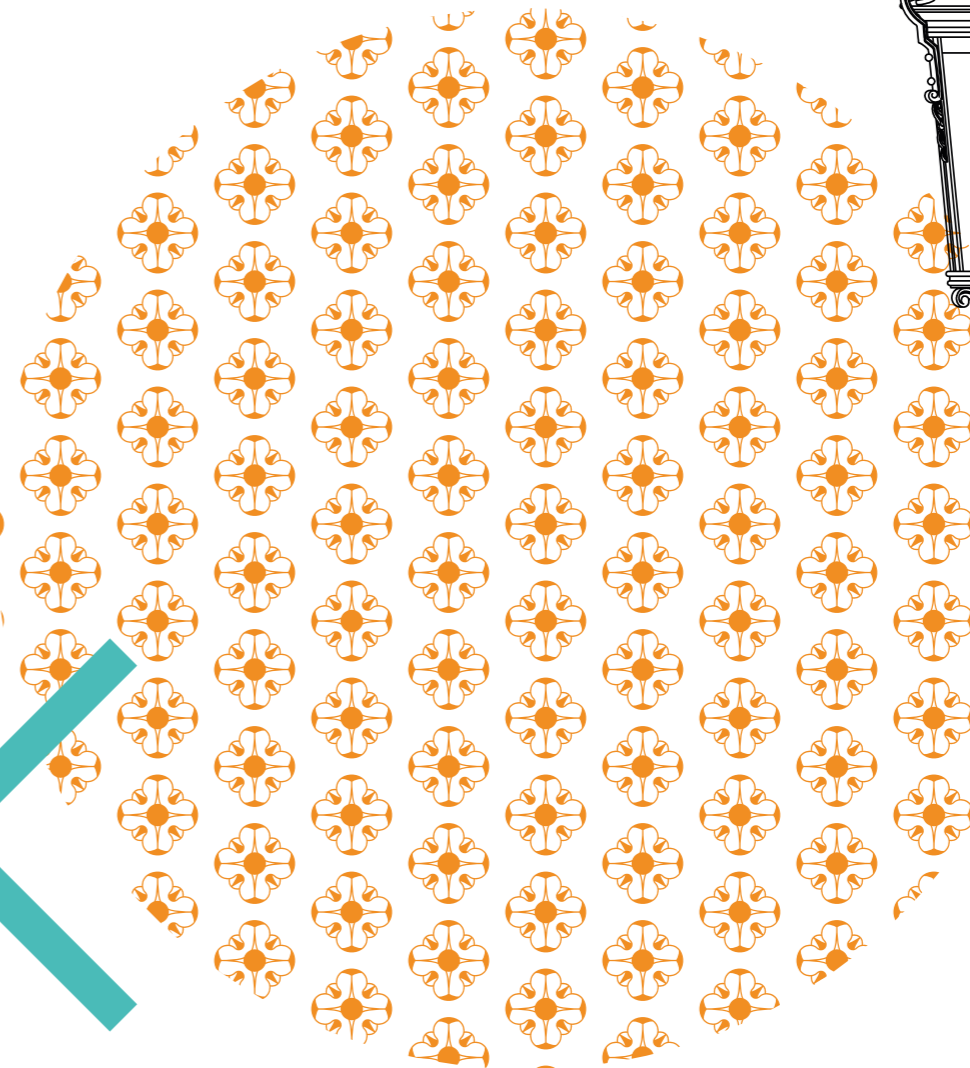



Premi

- 2018 – Archiproducts Design Awards winner: Brenta
- 2018 – BIGSEE Product Design Award: Brenta
- 2019 – German Design Award winner 2019: Brenta
- 2019 – German Design Award winner 2019: Lang
- 2021 – German Design Award winner 2021: Nebula
- 2021 – German Innovation Award winner 2021: Nebula
- 2021 – Reddot winner 2021 Best of the best: Nebula
- 2021 – ADI Design Index 2021: Nebula



Cosa facciamo

Neri offre tre categorie di prodotti progettate per migliorare l'ambiente urbano: illuminazione, arredo urbano e strutture. Queste categorie uniche sono state progettate per comunicare lo stesso senso estetico, in modo da creare un ambiente coordinato ed armonioso.

Illuminazione

Neri da sempre significa innovazione e ricerca tecnologica, in linea con la stessa passione e maestria che ha caratterizzato le sue origini.



Arredo urbano

Le nostre città sono le nostre case, questa nostra convinzione si riflette sugli arredi che progettiamo e produciamo.



Strutture

Le nostre strutture sono pensate per spazi privati o pubblici, sono modulari e rispondono a diverse esigenze di funzionalità, aggregazione ed incontro.

Chioschi

Eleganza e funzionalità. Elementi che convivono in armonia in queste strutture ricche di dettagli e di accessori. Pensate come elemento di decoro nel contesto urbano di riferimento, rappresentano un'occasione di scambio, di passaggio, di incontro.

Gazebo piccoli

Ambiente d'incontro e di svago che si integra alla perfezione in ogni tipologia di contesto: grandi spazi aperti, luoghi intimi, piazze o belvedere.

Gazebo grandi

Una struttura slanciata indica un luogo importante, un punto di riferimento per il paesaggio. Icona della tradizione e sede di eventi musicali, di avvenimenti aperti al mondo.

Padiglioni

Accoglienti e romantici. Definiti da un'essenziale e ritmata architettura, accompagnano i momenti di relax all'insegna di uno stile classico e deciso.



Servizi Custom

Progettiamo, prototipiamo e realizziamo prodotti su misura per progetti speciali. La nostra ingegenosità e l'esperienza su una vasta gamma di materiali, sorgenti luminose e sistemi di controllo, hanno tradotto in realtà anche le idee più complesse.

Consigliamo e sopportiamo i nostri clienti sin dalla fase concettuale. Architetti, progettisti del paesaggio, professionisti dell'illuminazione, project manager e appaltatori possono attingere direttamente e senza limiti al nostro sapere e alle nostre tecnologie, ottenendo benefici massimi in termini di controllo sull'evoluzione dei loro progetti.



Restauro e riproduzione

Siamo esperti in restauro di elementi di illuminazione e arredo urbano in ghisa. Città di tutta Europa hanno affidato a noi il recupero di un pezzo importante della loro storia e identità.

A partire dalla metà del XIX secolo, le città sono state illuminate ed arredate con elementi in ghisa. Ogni città è caratterizzata da differenti tipologie di lampioni ad esempio, che fanno parte della sua architettura e sono elementi distintivi della sua identità.

Abbiamo sviluppato esperienze e abilità specifiche nell'ambito del restauro, un metodo rigoroso e una particolare attenzione filologica. Restaurare significa ricongiungere ciò che è stato interrotto, riportare in vita l'identità di uno spazio urbano e la sua unicità. Per tutti quei luoghi in cui i lampioni originali erano scomparsi o gravemente compromessi, li abbiamo riprodotti. Il valore culturale del preservare la memoria di questi elementi è equivalente al restauro a volte.

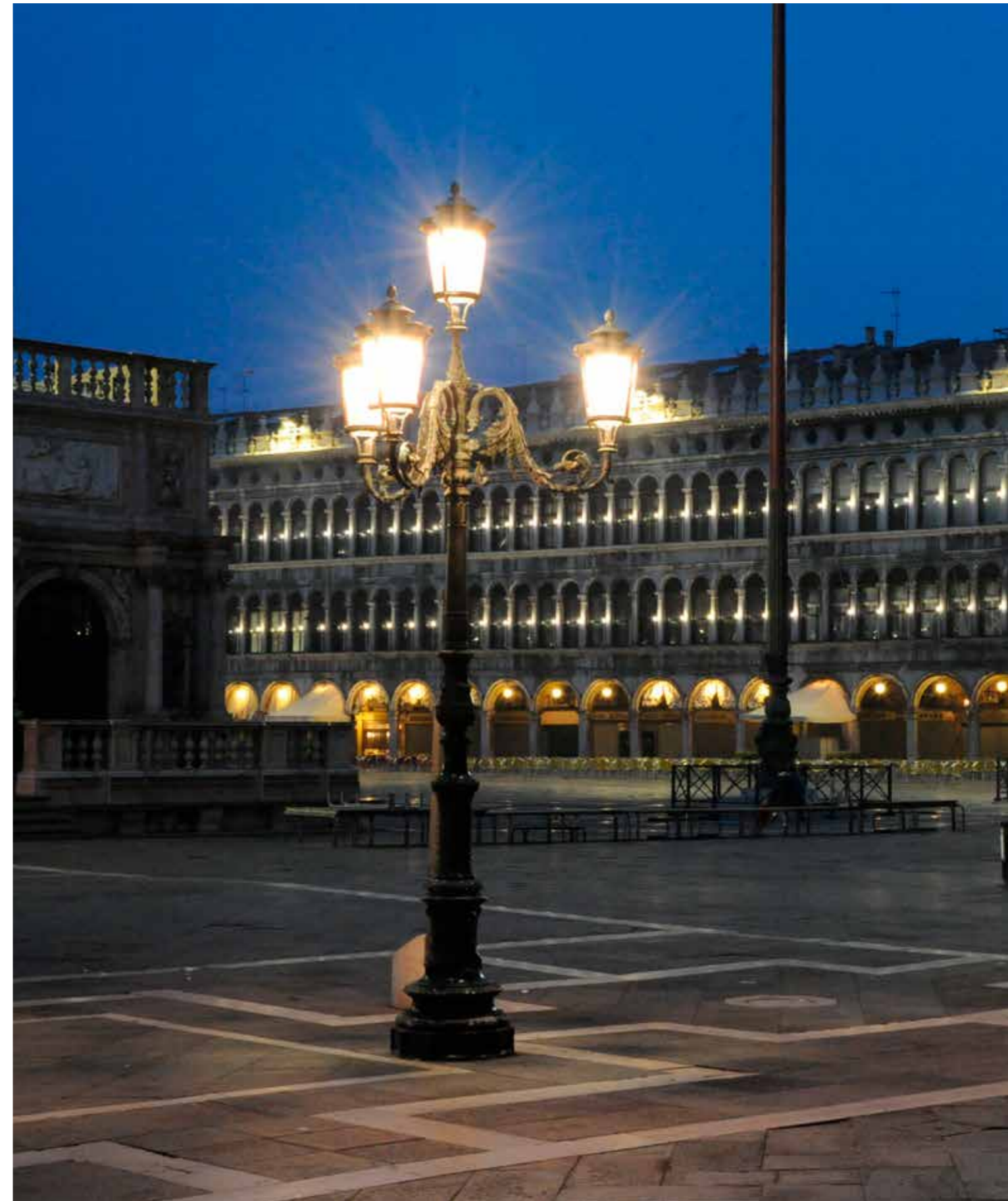

Fondazione Neri

La Fondazione Neri è un'organizzazione non-profit creata nel 2005. Titolare di una collezione unica, ha come scopo la ricerca sulla città, del passato e del presente, studiata dal punto di vista di quegli elementi che, insieme alle architetture, ne hanno da sempre definito l'identità: i prodotti destinati all'illuminazione e all'arredo. Indaga e diffonde le espressioni della cultura e dell'arte industriale, estendendo la ricerca dai manufatti in ghisa ottocenteschi alle espressioni più recenti e contemporanee del design industriale.

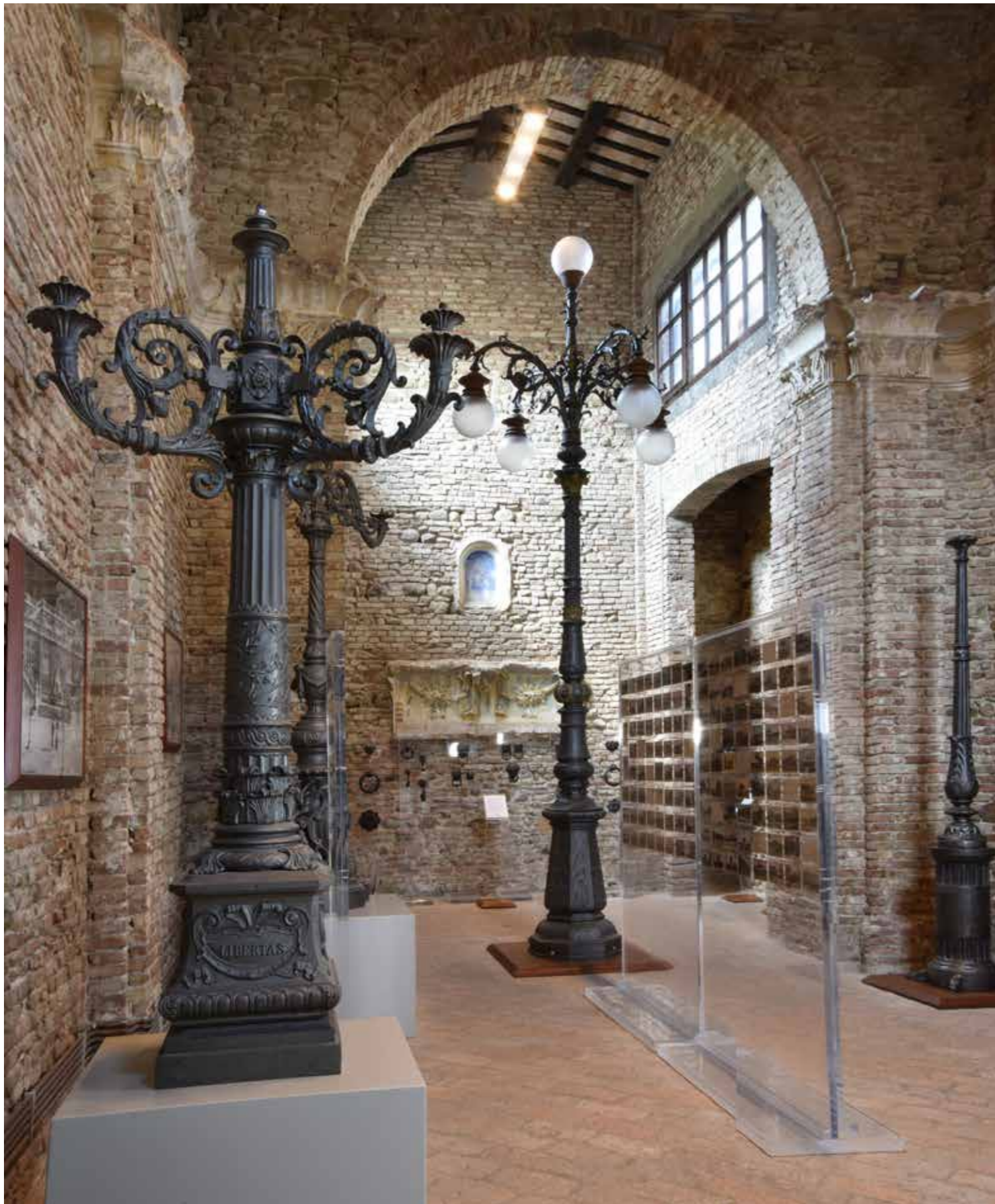

La Fondazione Neri gestisce il Museo Italiano della Ghisa (MIG) con le sue tre esposizioni, e un ampio Archivio di documenti e immagini. La collezione consiste principalmente di lampioni provenienti da diverse città italiane ed europee, prodotti nell'Ottocento e nei primi decenni del '900, oltre a fontane, panchine, mensole. A tutti questi

manufatti vanno ad aggiungersi molti altri elementi, sempre in ghisa, che integravano sapientemente le architetture, come le balaustre, le roste (o sovrapporte), i picchiotti, gli scansaruote. Il Museo Italiano della Ghisa è un unicum nel suo genere e per questo è guardato con attenzione da studiosi del settore, università, architetti e lighting designer.

Indice / Prodotti di illuminazione

- 44 **Alcor**
Collezione
- 62 **Castore**
Collezione
- 76 **Heka**
Collezione
- 88 **Kuma**
Collezione
- 104 **Maia**
Collezione



114 **Mizar**
Collezione



124 **Nashira**
Collezione



134 **Sheliak**
Collezione



156 **Tabit**
Collezione



Indice / Categorie illuminazione

Lanterne



Light Globe
Collezione Castore
pag. 172



Light 21
Collezione Alcor
pag. 174



Light 22
Collezione Alcor
pag. 176



Light 85
pag. 178



Light 500
Collezione Castore
pag. 180



Light 600
Collezione Nashira
pag. 182



Light 700
Collezione Sheliak
pag. 184



Light 803
pag. 186



Light 804
Collezione Heka
pag. 188

Refitting Kit



RNC20



RNC21



RNC25



RNC26

Pali



Alcor
Collezione Alcor
pag. 44



Castore
Collezione Castore
pag. 62



Heka
Collezione Heka
pag. 76



Kuma
Collezione Kuma
pag. 88



Maia
Collezione Maia
pag. 104



Mizar
Collezione Mizar
pag. 114



Nashira
Collezione Nashira
pag. 124



Sheliak
Collezione Sheliak
pag. 134



Tabit
Collezione Tabit
pag. 156



Serie 1351

Cime



Alcor pastorale
Collezione Alcor
pag. 192



Heka
Collezione Heka
pag. 194



Kuma pastorale
Collezione Kuma
pag. 196



Maia
Collezione Maia
pag. 198



Mizar a sospensione
Collezione Mizar
pag. 200



Sheliak
Collezione Sheliak
pag. 202



Raccordo testa palo
pag. 204



Serie 4015
pag. 206



Serie 4200
pag. 208

Mensole a muro

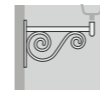

Alcor
Collezione Alcor
pag. 212



Castore
Collezione Castore
pag. 214



Heka
Collezione Heka
pag. 216

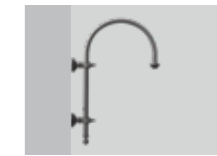

Kuma
Collezione Kuma
pag. 218



Maia
Collezione Maia
pag. 220



Sheliak
Collezione Sheliak
pag. 222



Sheliak curva
Collezione Sheliak
pag. 224



Tabit
Collezione Tabit
pag. 226



Serie 4215
pag. 228



Serie 4218
pag. 230



Serie 4222
pag. 232

Lampadari



Nashira
Collezione Nashira
pag. 236



Sheliak
Collezione Sheliak
pag. 238

Attacchi a tesata



Serie 4006
pag. 240

Indice / Categorie Arredo urbano

Panchine



Alcor
Collezione Alcor
pag. 44



Castore
Collezione Castore
pag. 62



Kuma
Collezione Kuma
pag. 88



Sheliak
Collezione Sheliak
pag. 134

Dissuasori



Alcor
Collezione Alcor
pag. 44



Heka S
Collezione Heka
pag. 76



Heka L
Collezione Heka
pag. 76



Kuma L
Collezione Kuma
pag. 88



Sheliak
Collezione Sheliak
pag. 134

Cestini



Castore
Collezione Castore
pag. 62



Heka singolo
Collezione Heka
pag. 76



Sheliak
Collezione Sheliak
pag. 134

Fioriere



Alcor S
Collezione Alcor
pag. 44



Alcor M
Collezione Alcor
pag. 44

Portabici



Alcor
Collezione Alcor
pag. 44



Sheliak
Collezione Sheliak
pag. 134

Ringhiere



Heka
Collezione Heka
pag. 76

Prodotti di illuminazione

Alcor Collezione

Designer:
Alfredo Farnè

La collezione Alcor è caratterizzata da una base in ghisa decorata da una grande foglia che la avvolge a spirale e da una colonna conica sulla quale sono montate cime a pastorale.



Esempi di configurazione

9

8

7

6

5

4

3

2

1

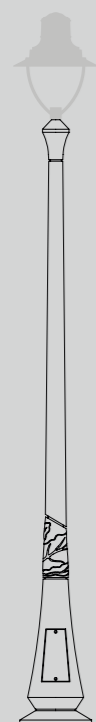

Alcor palo
h 4 m
Lanterna Light 21

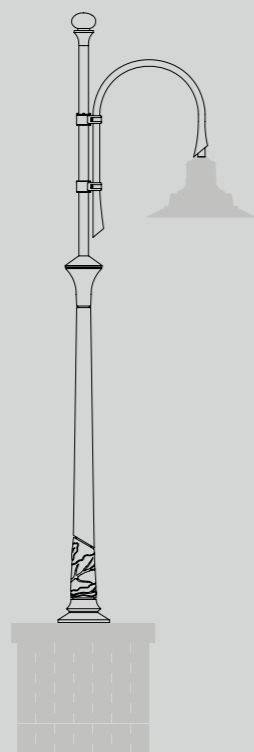

Alcor palo con braccio
h 2 m
Lanterna Light 21

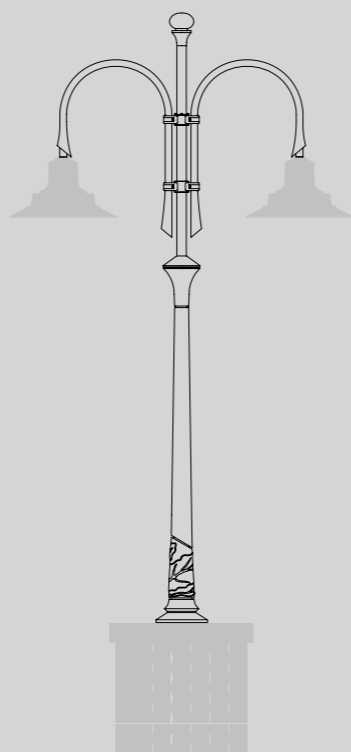

Alcor palo con bracci
h 2 m
Lanterna Light 21



Alcor dissuasore

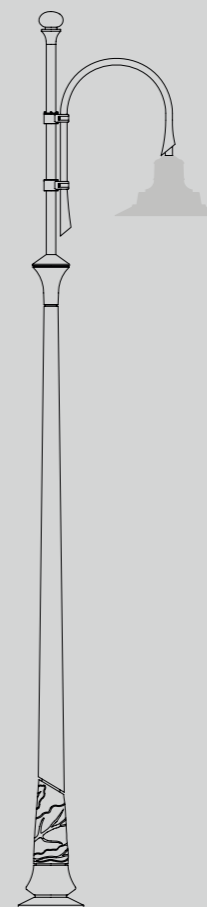

Alcor palo con braccio
h 4, 5 e 6 m
Lanterna Light 21

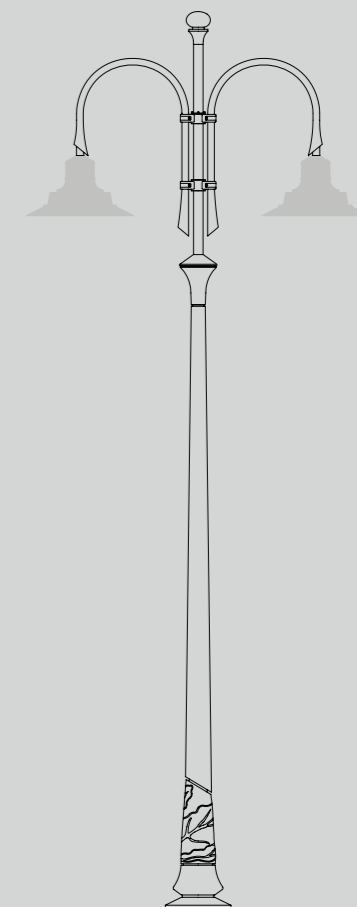

Alcor palo con bracci
h 4, 5 e 6 m
Lanterna Light 21

Esempi di configurazione

9

8

7

6

5

4

3

2

1

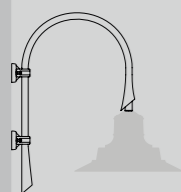

Alcor apparecchio a parete con braccio
Lanterna Light 21

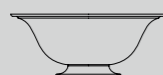

Alcor fioriera S

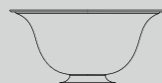

Alcor fioriera L

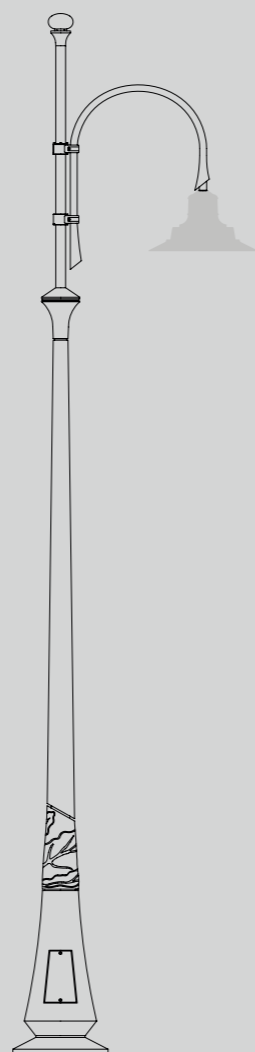

Alcor palo con braccio
h 4, 5 e 6 m
Lanterna Light 22



Alcor panchina

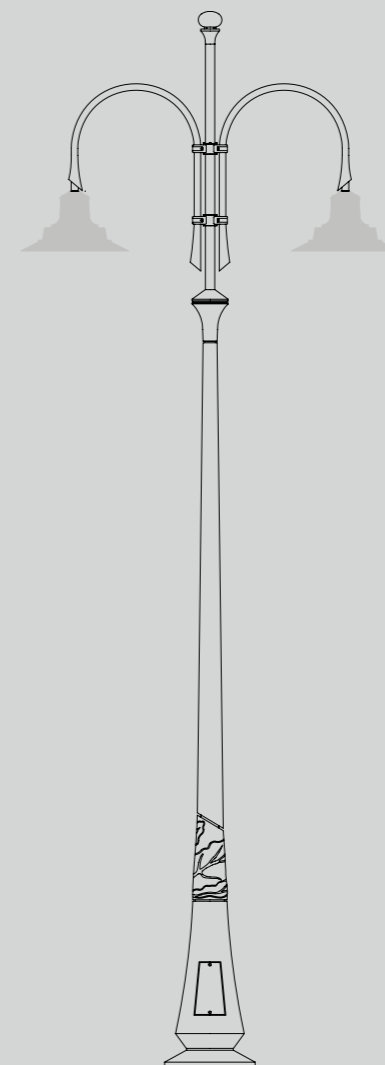

Alcor palo con bracci
h 4, 5 e 6 m
Lanterna Light 22



Alcor portabici





Alcor palo con braccio
Lanterna Light 22

Luogo: Cervia, ITA
Fotografo: Antonio Neri

Lighting Design:
Studio I-dea, Imola

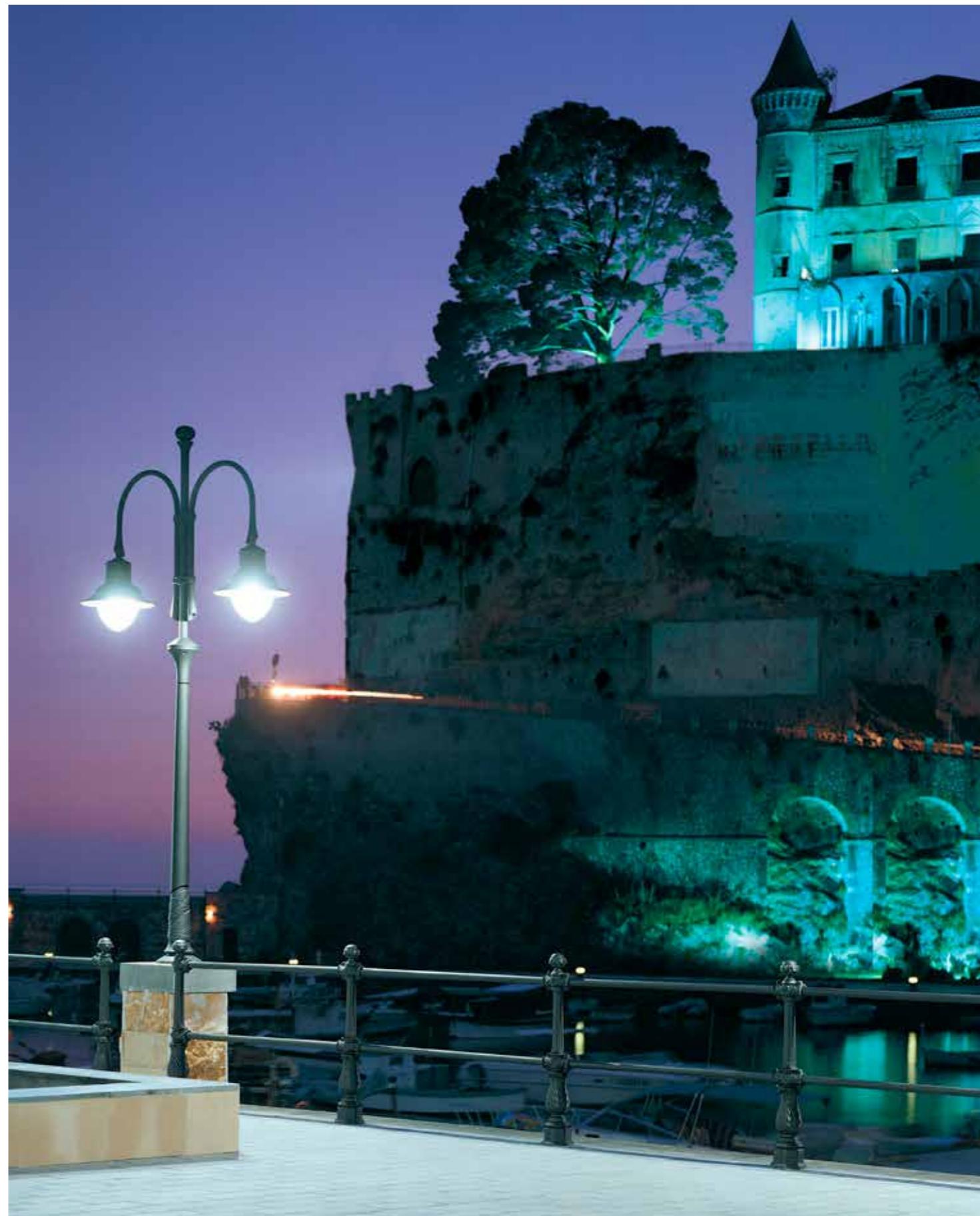

Alcor palo con braccio
Lanterna Light 22

Luogo: Maiori, ITA
Fotografo: Gloriano dall'Acqua





Alcor palo con braccio
Lanterna Light 21

Luogo: Oria, ITA
Fotografo: Antonio Neri

Alcor palo con braccio
Lanterna Light 22

Luogo: Sassuolo, ITA
Fotografo: Antonio Neri



Alcor dissuasore

Luogo: Milano, ITA
Fotografo: Antonio Neri



Alcor palo
Lantern Light 803 con vetro

Luogo: Arcireale, ITA
Fotografo: Antonio Neri



Alcor panchina

Luogo: Venosa, ITA
Fotografo: Antonio Neri

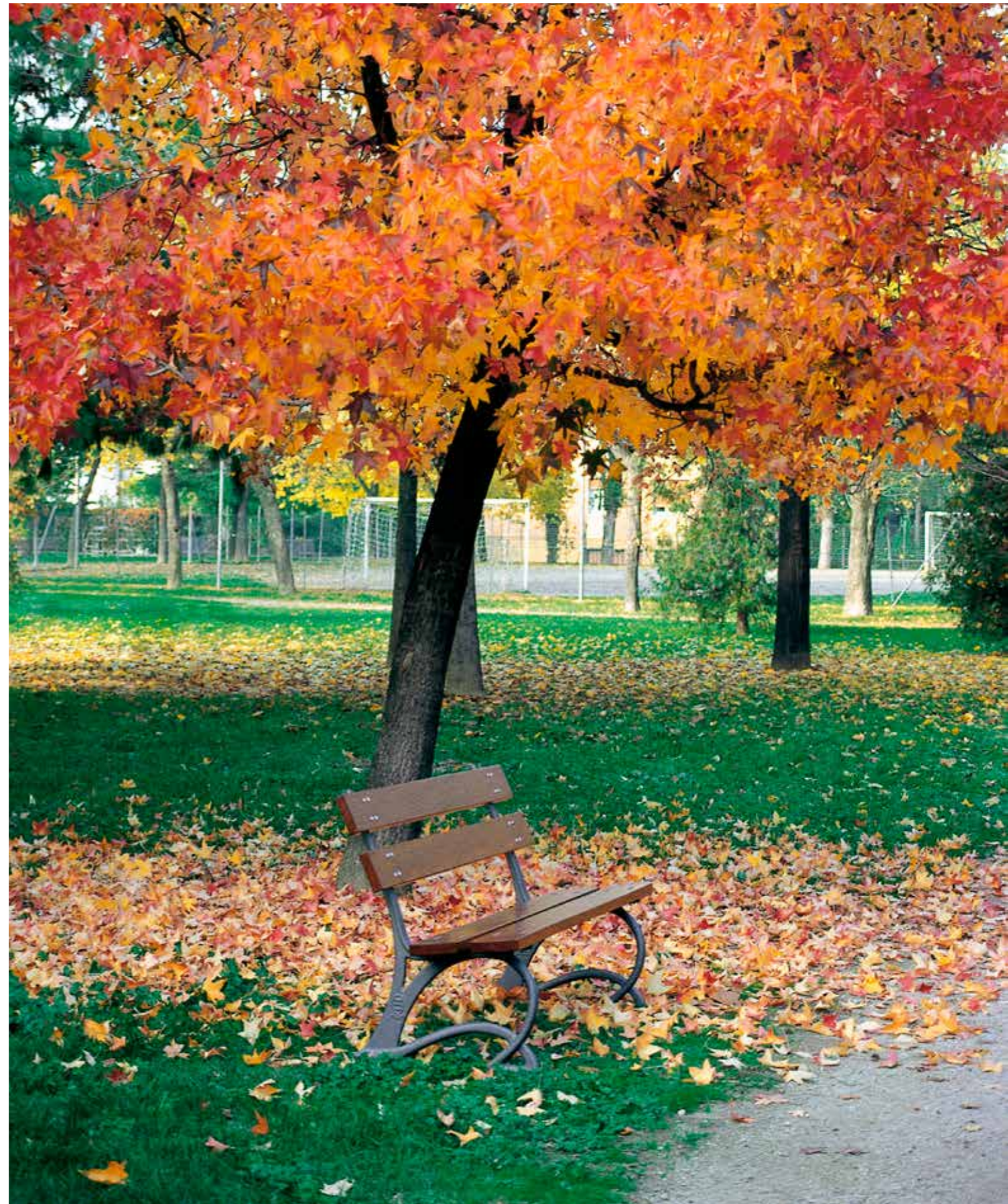

Alcor panchina

Luogo: Cesena, ITA
Fotografo: Antonio Neri

Castore Collezione

Designer:
Domenico Neri

La collezione Castore è caratterizzata principalmente da basi quadrate o ottagonali sormontate da un decoro a ovuli e foglie, una colonna scanalata, una lanterna circolare ed un pastorale decorato.



Esempi di configurazione

9

8

7

6

5

4

3

2

1

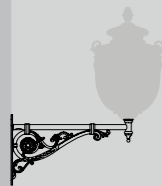

Castore apparecchio a parete con braccio
Lanterna Light 500



Castore dissuasore



Castore palo
h 4 m
Lanterna Light 500

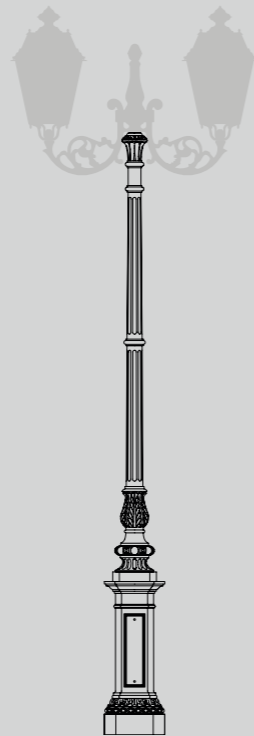

Castore palo
h 4 m
Lanterna Light 600

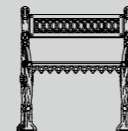

Castore panchina



Castore apparecchio a sospensione
Lanterna Light 500

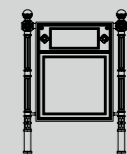

Castore cestino

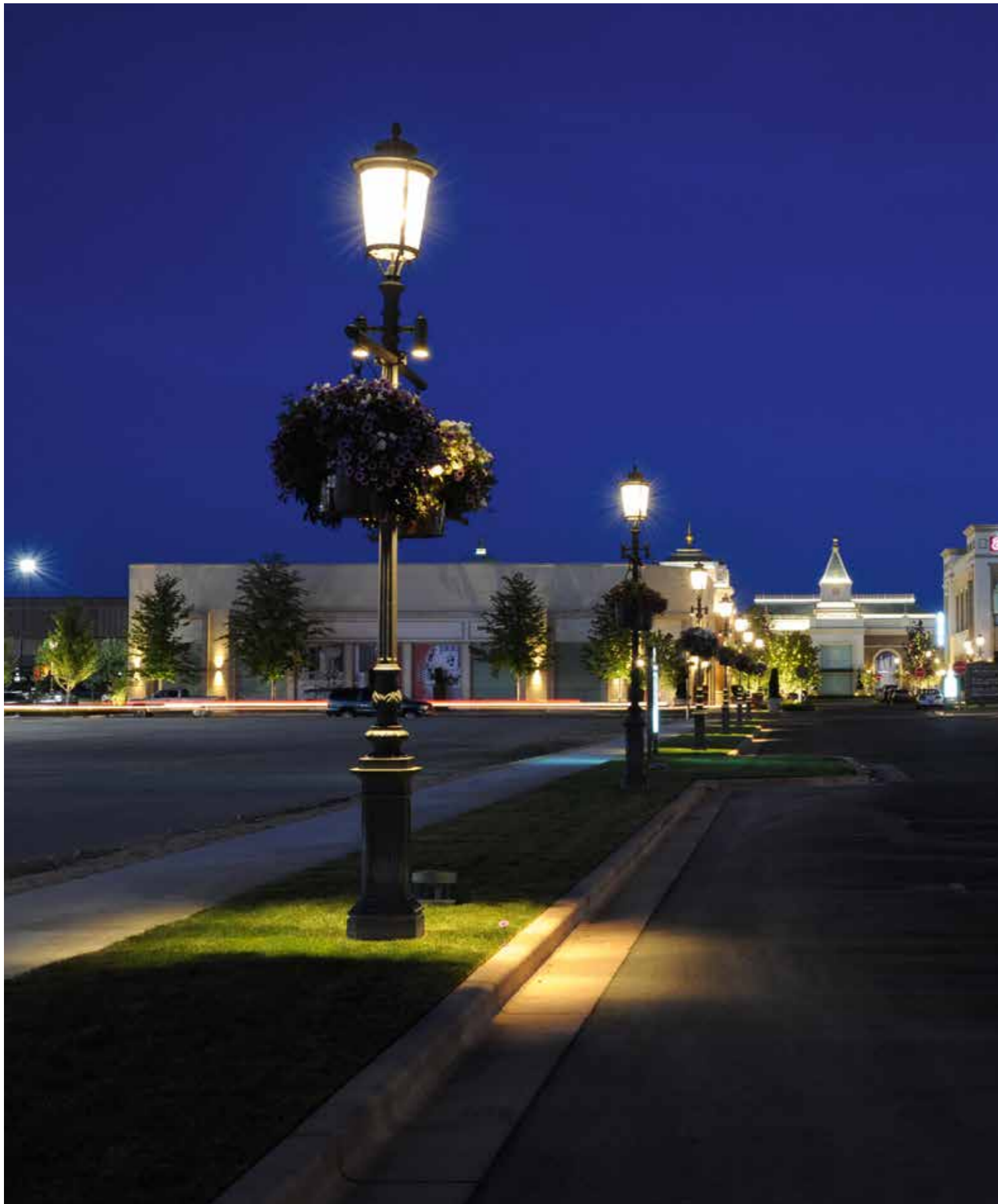

Castore palo
Lantern Light 600

Luogo: The Village Meridien, USA
Fotografo: Antonio Neri

Castore palo
Lantern Light 600

Luogo: Pearl Doha, QAT
Fotografo: Antonio Neri



Castore apparecchio a parete
Lantern Light 803 con vetro

Luogo: Celle Ligure, ITA
Fotografo: Antonio Neri



Castore Collezione

Castore palo
Lantern Light 600

Luogo: The Village Meridian, USA
Fotografo: Antonio Neri





Castore panchina

Luogo: Milano, ITA
Fotografo: Antonio Neri



Castore panchina

Luogo: Longiano, ITA
Fotografo: Antonio Neri



Castore dissuasore

Luogo: Piazzola sul Brenta, ITA
Fotografo: Gloriano dell'Acqua



Castore dissuasore

Luogo: Lake Las Vegas, USA
Fotografo: Antonio Neri

Heka Collezione

Designer:
Neri

La collezione Heka è caratterizzata dall'assenza di decorazione: su una base circolare dai dettagli classici si impostano pali di diverse altezze completati da cime lineari.



Esempi di configurazione

9

8

7

6

5

4

3

2

1



Heka apparecchio a sospensione
Lanterna Light 804



Heka palo
h 4 e 5 m
Lanterna Light 804



Heka dissuasore S



Heka dissuasore L



Heka apparecchio per tesata
Lanterna Light 103



Heka apparecchio per tesata
Lanterna Light 34

Esempi di configurazione

9

8

7

6

5

4

3

2

1

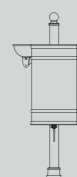

Heka cestino

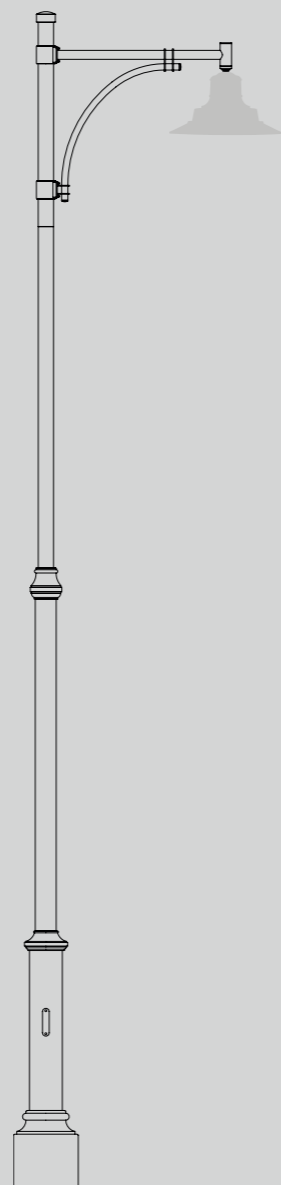

Heka palo con braccio
h 6 e 7 m
Lanterna Light 34

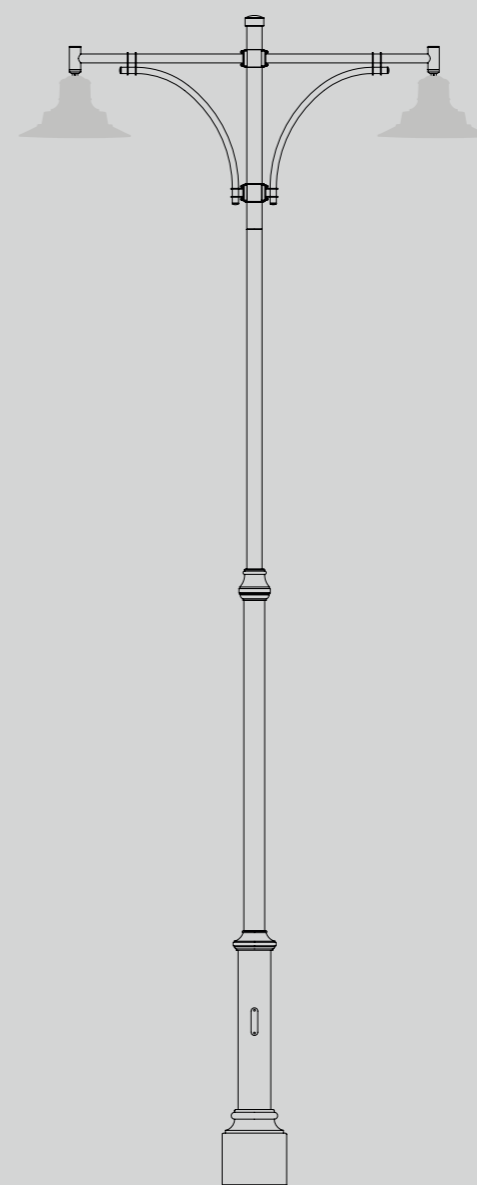

Heka palo con bracci
h 6 e 7 m
Lanterna Light 34

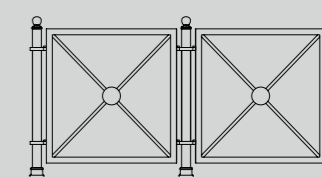

Heka ringhiera





Heka palo
Lanterna Light 21

Luogo: Aibonito, PRI
Fotografo: Antonio Neri

Heka palo
Lanterna Light 803

Luogo: Conversano, ITA
Fotografo: Antonio Neri



Heka ringhiere

Luogo: San Nicola Arcella, ITA
Fotografo: Antonio Neri

Heka dissuasore

Luogo: Gaiano, ITA
Fotografo: Antonio Neri

Kuma Collezione

Designer:
Domenico Neri

La collezione Kuma è caratterizzata dalla semplicità: su una base circolare dai dettagli classici si impostano pali di diverse altezze completati da cime a pastorale.



Esempi di configurazione

9

8

7

6

5

4

3

2

1

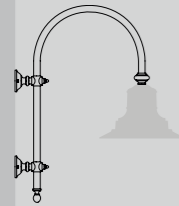

Kuma apparecchio a parete con braccio
Lanterna Light 21



Kuma palo h 4 m
Lanterna Light 21



Kuma palo con braccio h 4 e 5 m
Lanterna Light 21

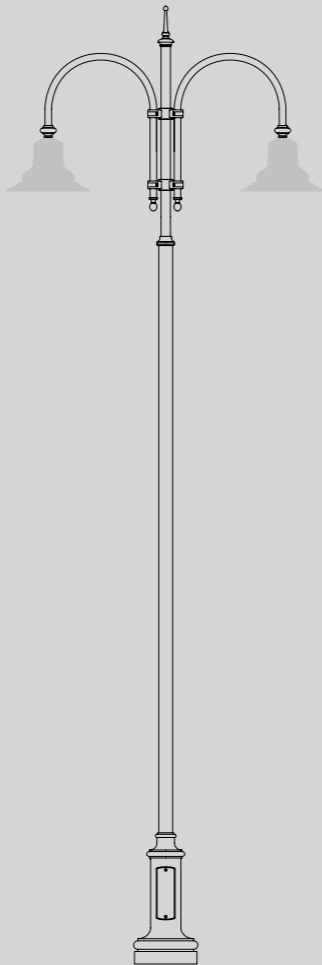

Kuma palo con bracci h 4 e 5 m
Lanterna Light 21



Kuma dissuasore

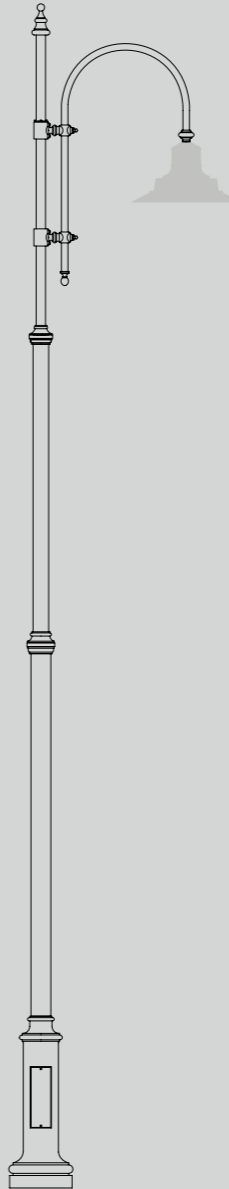

Kuma palo con braccio h 6 e 7 m
Lanterna Light 22

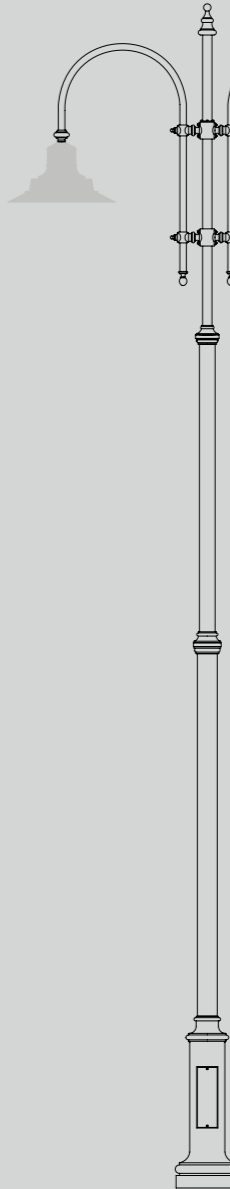

Kuma palo con bracci h 6 e 7 m
Lanterna Light 22

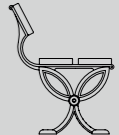

Kuma panchina



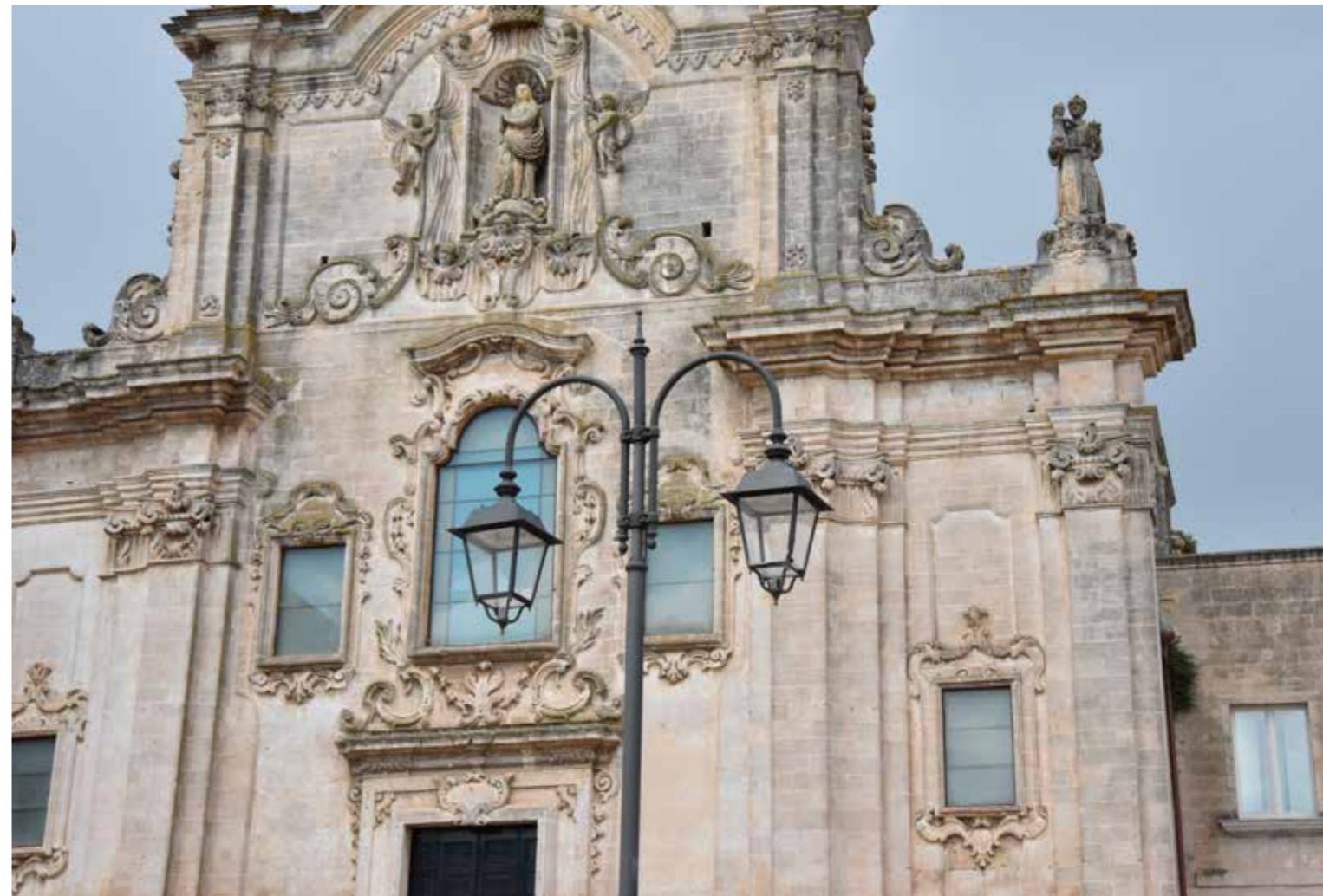

Kuma palo con braccio
Lanterna Light 803 con vetro

Luogo: Matera, ITA
Fotografo: Antonio Neri

Kuma palo con bracci
Lanterna Light 803 con vetro

Luogo: Matera, ITA
Fotografo: Antonio Neri



Kuma palo
Lanterna Light 804

Luogo: Trani, ITA
Fotografo: Antonio Neri



Kuma palo
Lanterna Light 804

Luogo: Trani, ITA
Fotografo: Antonio Neri



Kuma palo con bracci
Lanterna Light 22

Luogo: Gorizia, ITA
Fotografo: Antonio Neri

Kuma palo con bracci
Lanterna Light 22

Luogo: Gorizia, ITA
Fotografo: Antonio Neri





Kuma panchina

Luogo: Cesenatico, ITA
Fotografo: Antonio Neri



Kuma dissuasore

Luogo: Trani, ITA
Fotografo: Antonio Neri

Maia Collezione

Designer:
Domenico Neri

La Collezione Maia è caratterizzata da basi di dimensioni molto ridotte abbinata a pastorali e corpi illuminanti esteticamente significativi.



Esempi di configurazione

9

8

7

6

5

4

3

2

1

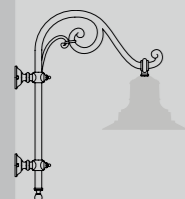

Maia apparecchio
a parete con braccio
Lanterna Light 21



Maia palo
h 4 m
Lanterna Light 21

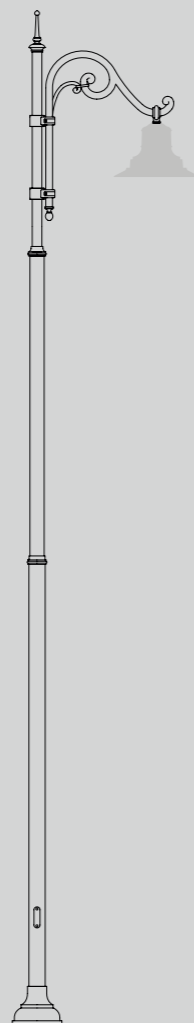

Maia palo con braccio
h 4 e 5 m
Lanterna Light 21

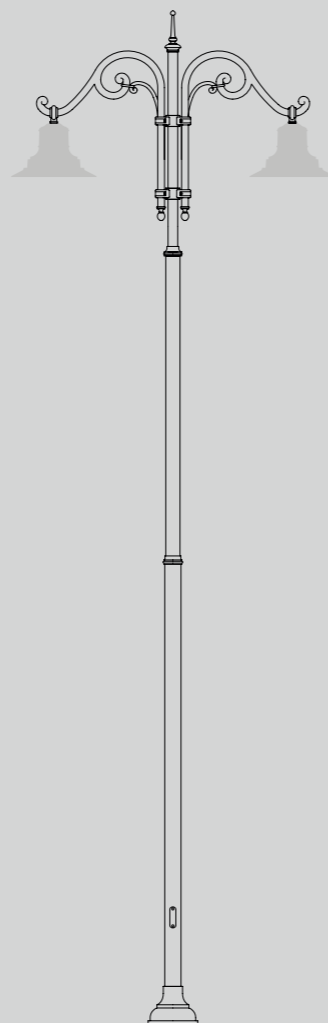

Maia palo con bracci
h 4 e 5 m
Lanterna Light 21

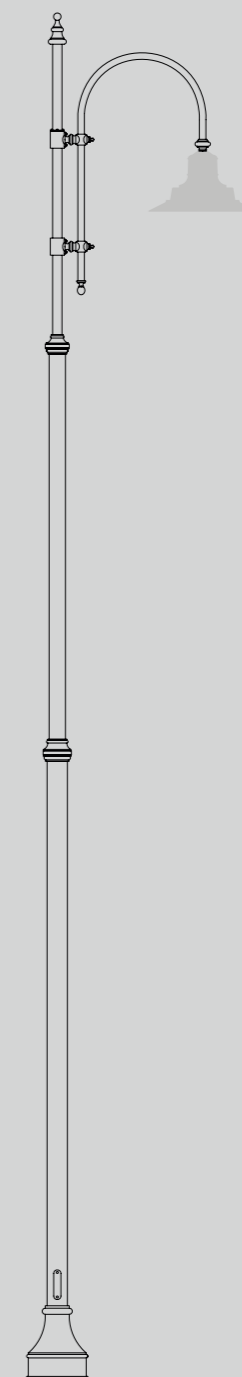

Maia palo con braccio
h 6 e 7 m
Lanterna Light 22



Maia palo
Lantern Light 21

Luogo: Forni di sotto, ITA
Fotografo: Antonio Neri



Maia Collezione

Maia palo
Lantern Light 803

Luogo: Lipari, ITA
Fotografo: Antonio Neri





Maia apparecchio a muro con braccio
Lanterna Light 500

Luogo: The Village Meridian, USA
Fotografo: Antonio Neri

Maia palo con braccio
Lanterna Light 21

Luogo: Genzano di Lucania, ITA
Fotografo: disto89

Mizar Collezione

Designer:
Alfredo Farnè, Domenico Neri

La collezione Mizar è caratterizzata dal design geometrico: tre anelli si ripetono sia alla base che alla sommità del palo. Le basi sono di tre tipologie diverse e la cima si sviluppa con un braccio orizzontale.



Esempi di configurazione

9

8

7

6

5

4

3

2

1

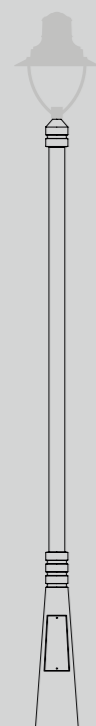

Mizar palo
h 4 e 5 m
Lanterna Light 21



Mizar palo
h 4 e 5 m
Lanterna Light 21



Mizar palo con braccio
h 4 e 5 m
Lanterna Light 21

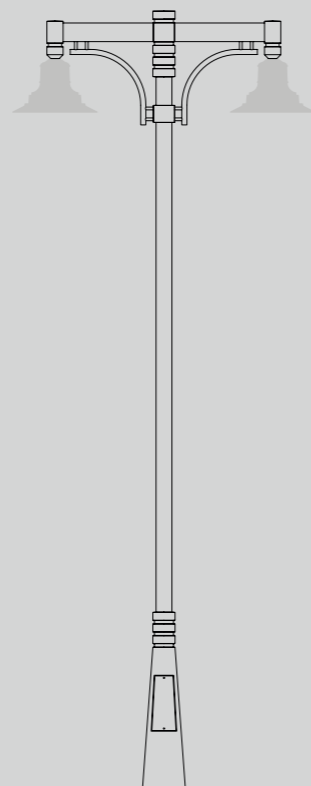

Mizar palo con bracci
h 4 e 5 m
Lanterna Light 21



Mizar palo con braccio
h 4 e 5 m
Lanterna Light 21

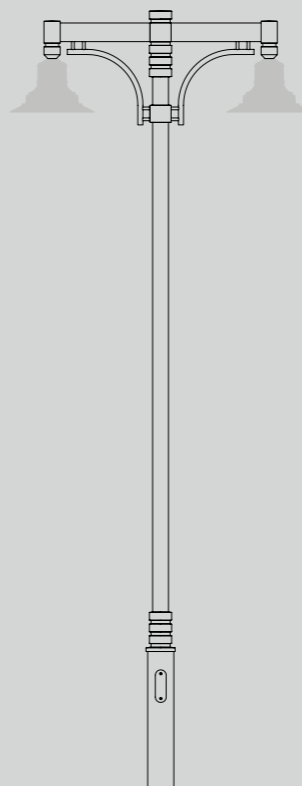

Mizar palo con bracci
h 4 e 5 m
Lanterna Light 21

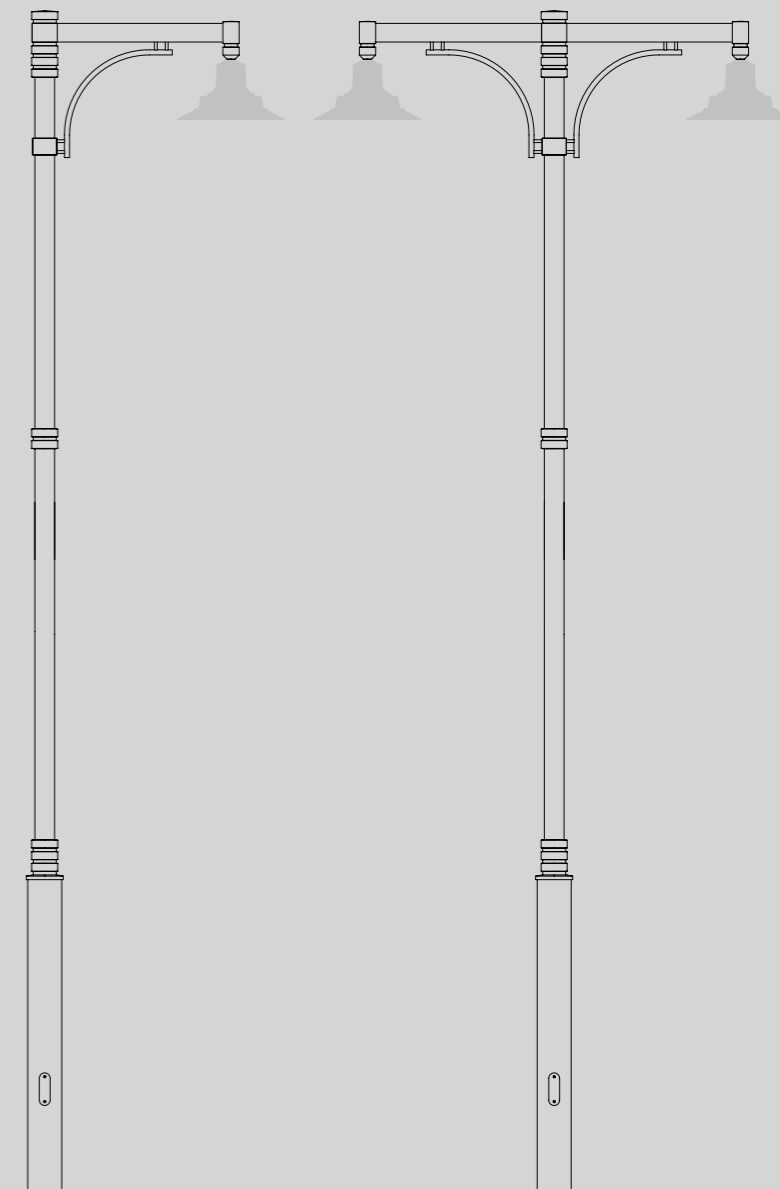

Mizar palo con braccio
h 6, 7 e 8 m
Lanterna Light 22

Mizar palo con bracci
h 6, 7 e 8 m
Lanterna Light 22





Mizar palo con bracci
Lanterna Light 22

Luogo: Matera, ITA
Fotografo: Antonio Neri

Mizar palo con bracci
Lanterna Light 22

Luogo: Marina di Massa, ITA
Fotografo: Antonio Neri



Nashira Collezione

Designer:
Domenico Neri

La Collezione Nashira è caratterizzata da basi circolari decorate da ovuli, scanalature, foglie e festoni le cime sono a pastorale e i corpi illuminanti sono di forma circolare come le basi.



Esempi di configurazione

9

8

7

6

5

4

3

2

1



Nashira apparecchio
a sospensione
Lanterna Light 600

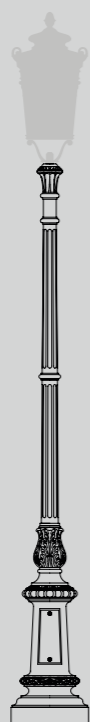

Nashira palo
h 4 m
Lanterna Light 600

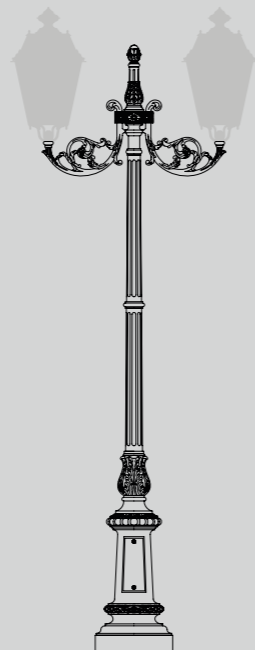

Nashira palo con bracci
h 4 m
Lanterna Light 600

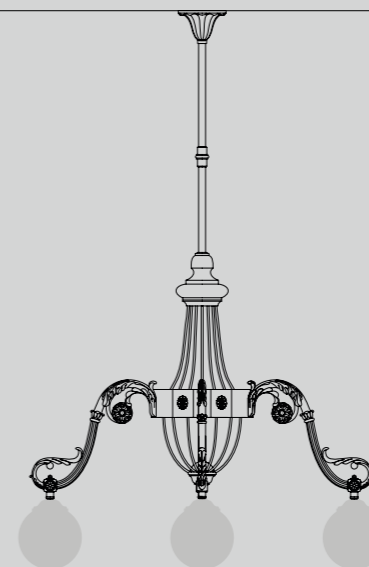

Nashira lampadario
Lanterna Light Globe

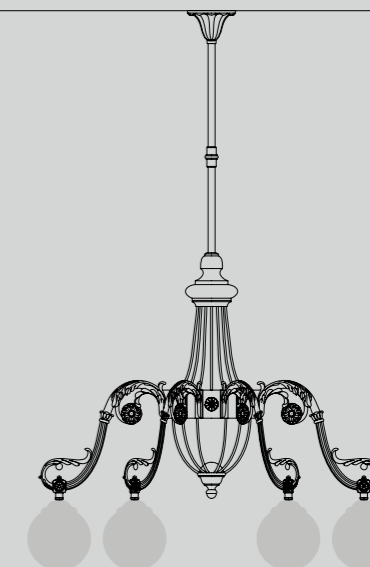

Nashira lampadario
Lanterna Light Globe





Nashira apparecchio a sospensione
Lanterna Light 600

Luogo: Mayaguez, PRI
Fotografo: Antonio Neri



Nashira palo
Lanterna Light 700

Luogo: Rossano Calabro, ITA
Fotografo: Antonio Neri



Nashira lampadario
Lantern Light Globe

Luogo: Doha, QAT
Fotografo: Antonio Neri

Nashira lampadario
Lantern Light Globe

Luogo: Salisburgo, AUT
Fotografo: Gloriano dall'Acqua

Sheliak Collezione

Designer:
Domenico Neri

La Collezione Sheliak è caratterizzata da elementi con forme differenti e decorazioni floreali presenti nelle basi dei pali e nei bracci. Le colonne sono scanalate e sormontate da un capitello.



Esempi di configurazione

9

8

7

6

5

4

3

2

1

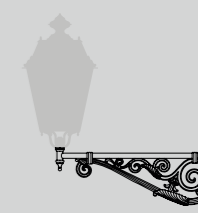
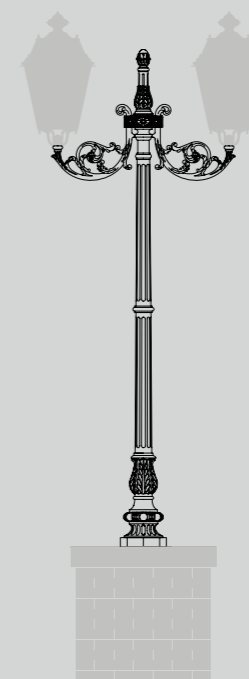
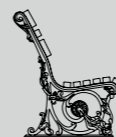
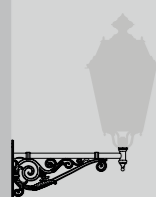

Sheliak apparecchio a parete
con braccio
Lanterna Light 600

Sheliak dissuasore

Sheliak palo
h 2 m
Lanterna Light 600

Sheliak palo
h 2 e 3 m
Lanterna Light 600

Sheliak panchina

Sheliak palo con bracci
h 3 e 4 m
Lanterna Light 600

Sheliak apparecchio a parete
con braccio
Lanterna Light 600

Esempi di configurazione

9

8

7

6

5

4

3

2

1

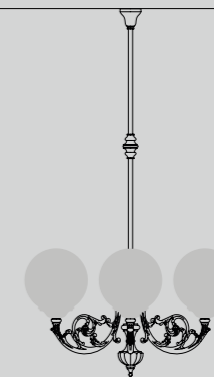
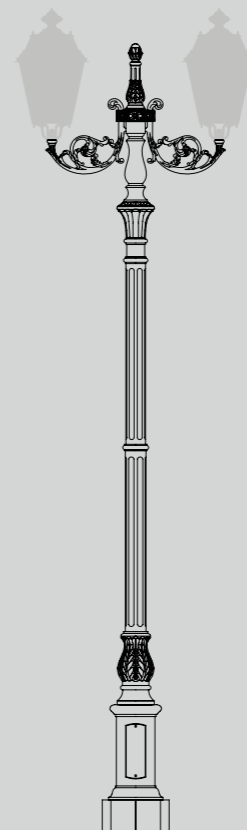
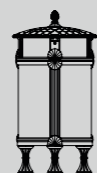

Sheliak apparecchio a parete
con braccio
Lanterna Light 600

Sheliak apparecchio
a sospensione
Lanterna Light 600

Sheliak cestino

Sheliak portabici

Sheliak palo con bracci
h 3 e 4 m
Lanterna Light 600

Sheliak lampadario
Lanterna Light Globe





Sheliak palo con bracci
Lanterna Light 804

Luogo: Sanremo, ITA
Fotografo: Antonio Neri

Sheliak palo con bracci
Lanterna Light 700

Luogo: Orlando, USA
Fotografo: Antonio Neri



Sheliak palo
Lanterna Light 803 con vetro

Luogo: Trieste, ITA
Fotografo: Antonio Neri

Sheliak palo
Lanterna Light 803

Luogo: Lipari, ITA
Fotografo: Antonio Neri



Sheliak palo
Lantern Light 803 con vetro

Luogo: Bari, ITA
Fotografo: Antonio Neri



Sheliak palo
Lantern Light 804

Luogo: Messina, ITA
Fotografo: Antonio Neri





Sheliak apparecchio
a parete con braccio
Lanterna Light 804

Luogo: Trieste, ITA
Fotografo: Antonio Neri

Sheliak apparecchio
a parete con braccio
Lanterna Light 803 con vetro

Luogo: Crema, ITA
Fotografo: Antonio Neri



Sheliak cestino

Luogo: San Martino in Pensilis, ITA
Fotografo: Antonio Neri



Sheliak panchina

Luogo: Cinecittà Castel Romano, ITA
Fotografo: Antonio Neri



Sheliak panchina

Luogo: Castel Romano, ITA
Fotografo: Antonio Neri



Sheliak dissuasore

Luogo: Longiano, ITA
Fotografo: Antonio Neri

Tabit Collezione

Designer:
Domenico Neri

Ispirato alla tradizione europea, la Collezione Tabit prevede basi circolari, colonne in parte scanalate e in parte lisce dalla delicata decorazione floreale, cime e corpi illuminanti circolari.



Esempi di configurazione

9

8

7

6

5

4

3

2

1

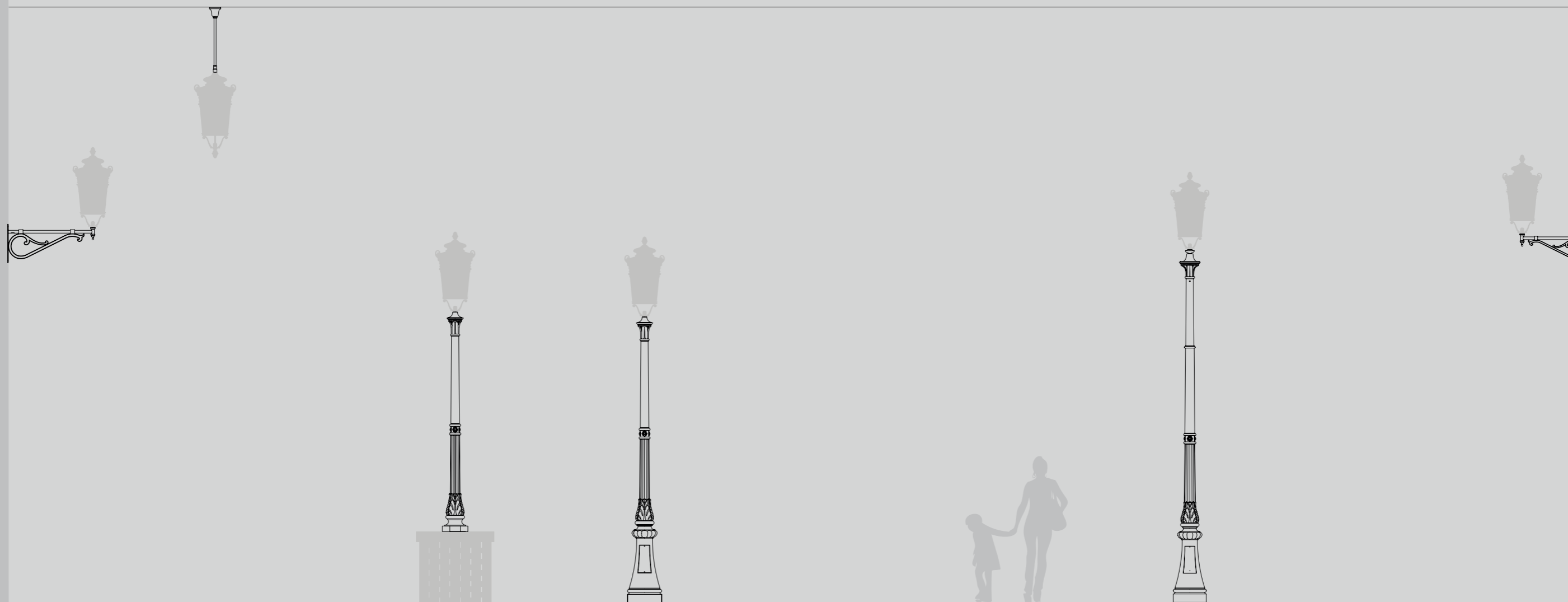

Tabit apparecchio a parete
con braccio
Lanterna Light 600

Tabit apparecchio
a sospensione
Lanterna Light 600

Tabit palo
h 2 m
Lanterna Light 600

Tabit palo
h 3 e 4 m
Lanterna Light 600

Tabit palo con braccio
h 4 m
Lanterna Light 600

Tabit apparecchio a parete
con braccio
Lanterna Light 600









Tabit palo
Lanterna Light 700

Luogo: Alghero, ITA
Fotografo: Antonio Neri



Tabit palo
Lanterna Light 803 con vetro

Luogo: Cortona, ITA
Fotografo: Antonio Neri



Tabit apparecchio a parete
con braccio
Lanterna Light 803 con vetro

Luogo: Avola, ITA
Fotografo: Antonio Neri

Neri

Tabit apparecchio a parete
con braccio
Lanterna Light 803

Luogo: Jesi, ITA
Fotografo: Antonio Neri

Lighting Design:
Studio Associato GMS, Milano

Lanterne

Light Globe

Light Globe è caratterizzato da una portasfera con decorazione floreale in fusione di ghisa e da uno schermo in polimetilmetacrilato opale di forma sferica che permette una distribuzione luminosa rotosimmetrica.
Il prodotto viene consigliato per l'utilizzo con le collezioni: Sheliak e Tabit.



Light 21

Light 21, versatile e robusta, completa con il suo caratteristico design ogni spazio urbano.

Il prodotto viene consigliato per l'utilizzo con le collezioni: Mizar, Heka, Alcor, Maia e Kuma.

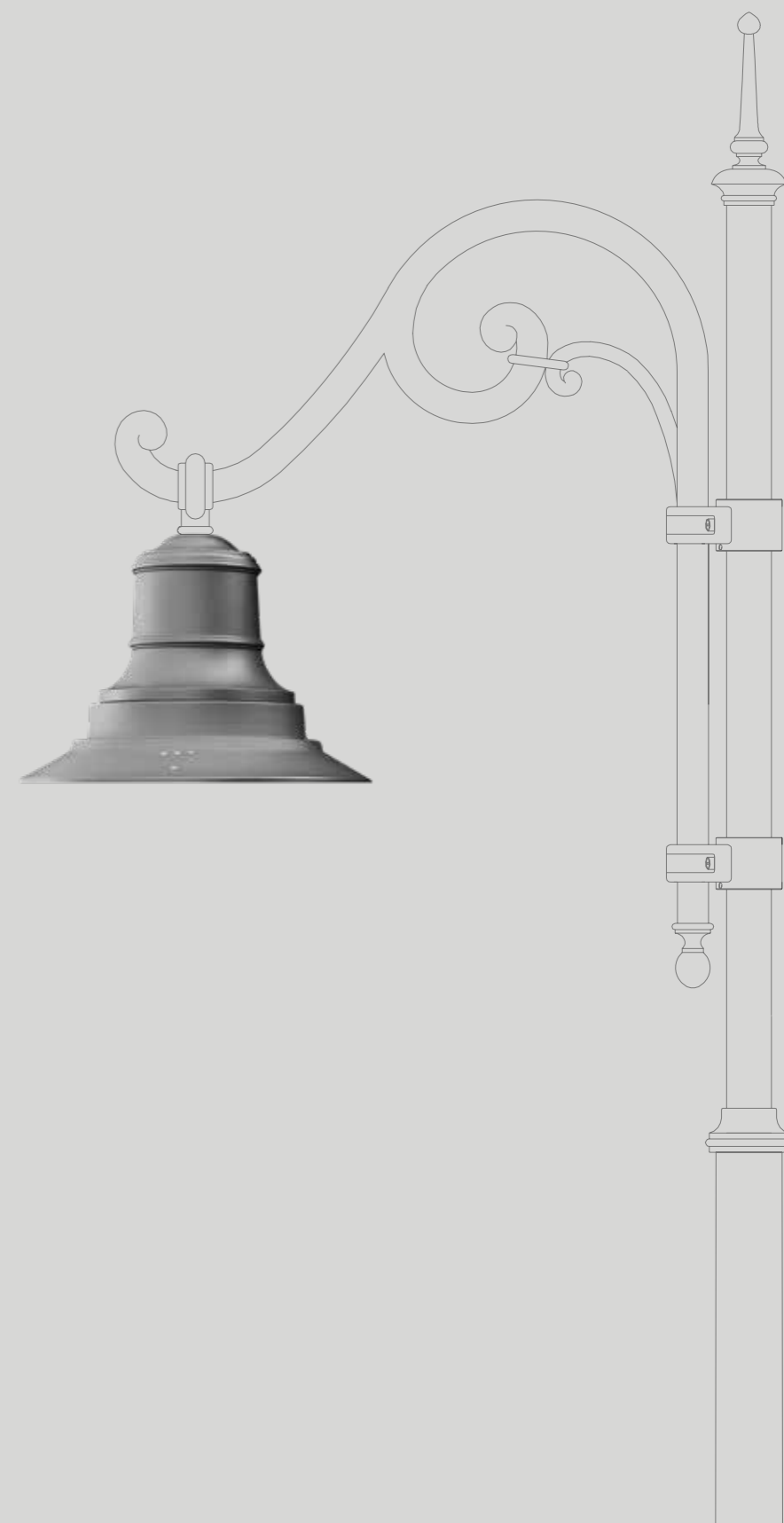

Light 22

Versatile e robusta, Light 22 completa con il suo caratteristico design ogni spazio urbano. Sei diverse distribuzioni luminose e un flusso che raggiunge i 12.000 lm sono solo alcune delle caratteristiche di questa lanterna altamente performante.

Il prodotto viene consigliato per l'utilizzo con le collezioni: Mizar, Alcor, Maia, Heka e Nashira.

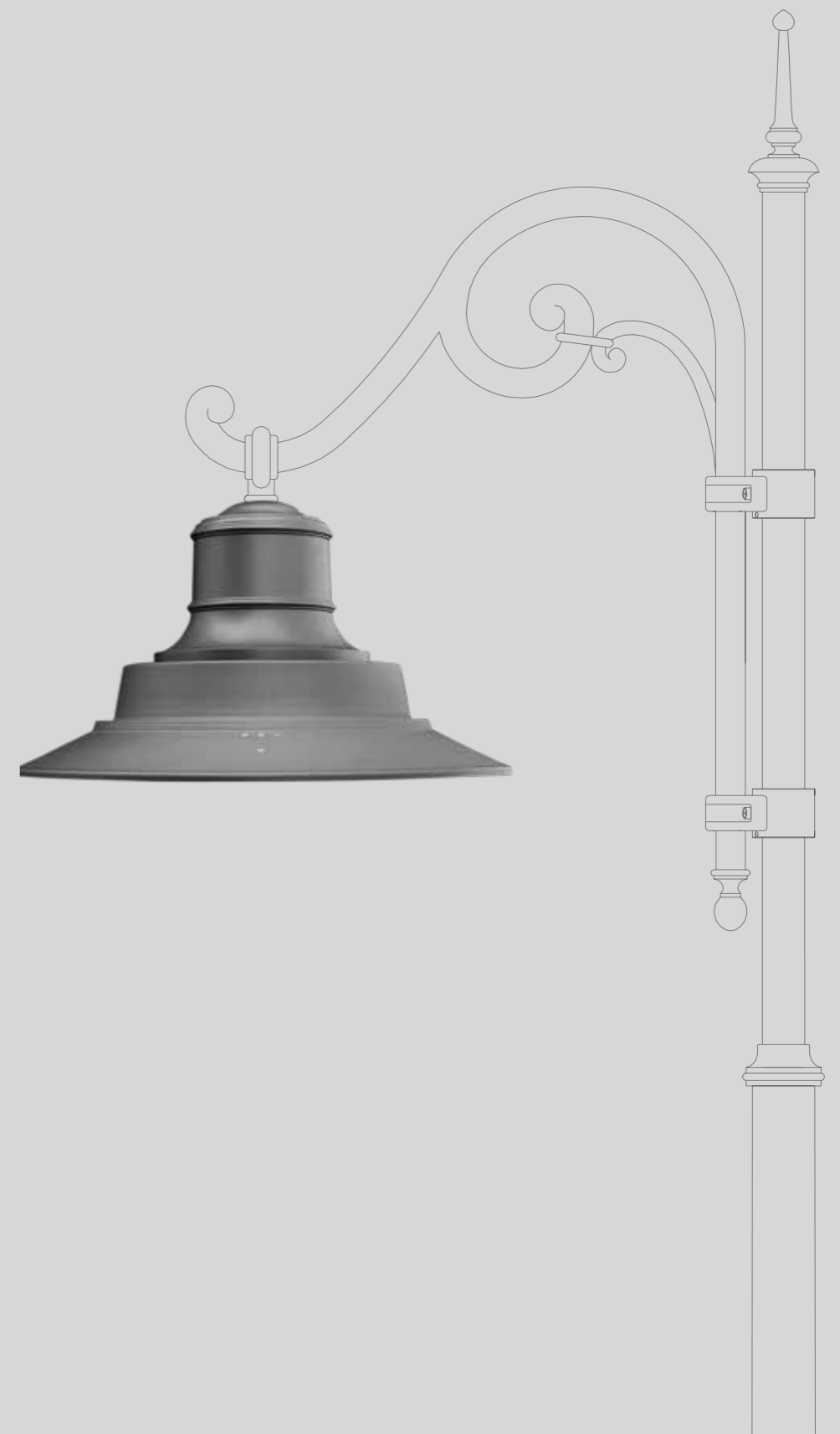

Light 85

**Light 85 è stata progettata per offrire ottime prestazioni illuminotecniche in dimensioni contenute.
Il prodotto viene consigliato per l'utilizzo con le collezioni: Maia e Sheliak.**



Light 500

Iconica lanterna realizzata in pressofusione e foglio di alluminio, con schermo in polimetilmetacrilato ghiacciato trasparente.
Il prodotto viene consigliato per l'utilizzo con le collezioni: Tabit e Sheliak.



Light 600

Lanterna elegante di altissima qualità realizzata in pressofusione e foglio di alluminio, con schermo in polimetilmetacrilato ghiacciato trasparente.

Il prodotto viene consigliato per l'utilizzo con le collezioni: Nashira e Sheliak.



Light 700

Lantern elegante di altissima qualità realizzata in pressofusione e foglio di alluminio, con schermo in polimetilmetacrilato ghiacciato trasparente.

Il prodotto viene consigliato per l'utilizzo con la collezione Sheliak.

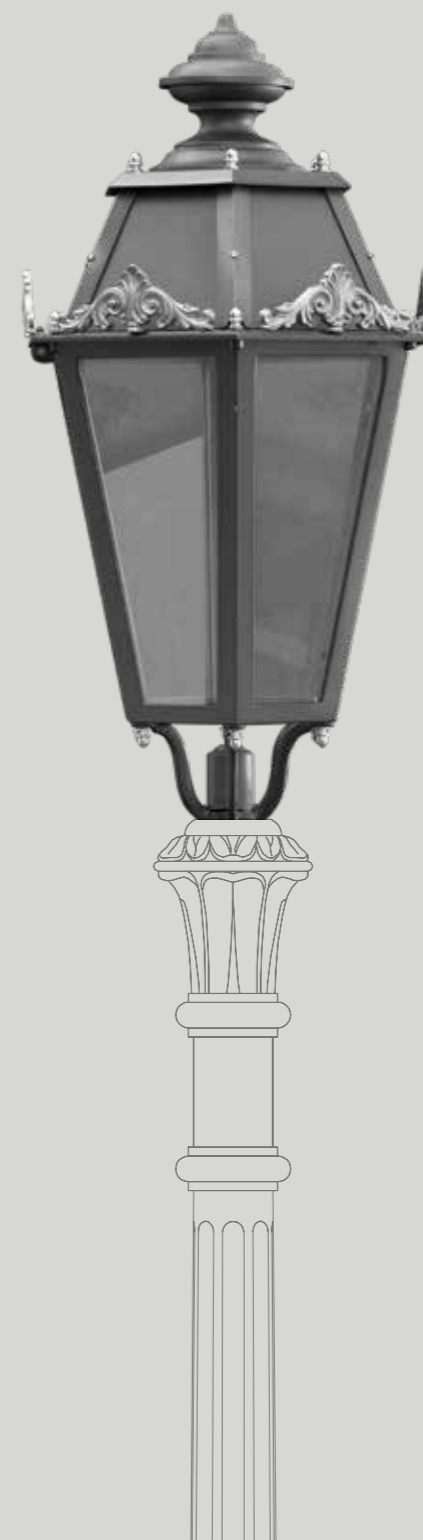

Light 803

L'inconfondibile forma rende Light 803 l'apparecchio ideale per contesti di interesse storico ed architettonico. A fronte di alti risparmi energetici, garantisce ridotto abbagliamento e alte prestazioni illuminotecniche.

Il prodotto viene consigliato per l'utilizzo con le collezioni: Mizar, Heka, Tabit, Maia, Kuma e Sheliak.

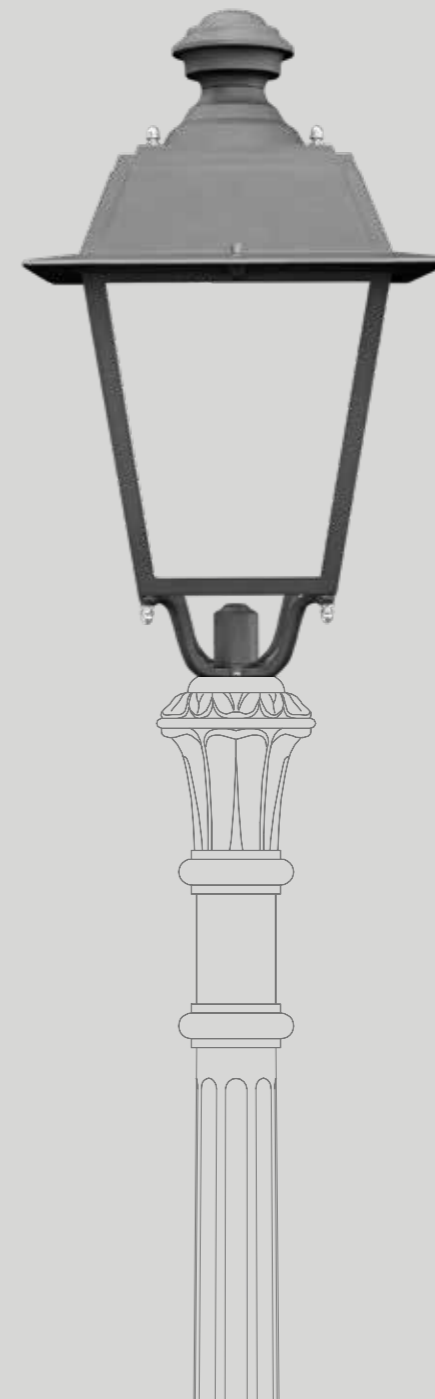

Light 804

Light 804 è stata progettata per offrire un'esperienza della luce artificiale assolutamente unica, unitamente a risparmio energetico e ridotto abbagliamento.

Il prodotto viene consigliato per l'utilizzo con le collezioni: Mizar, Alcor, Tabit e Sheliak.



Cime

Alcor pastorale

Cima realizzata in acciaio zincato a caldo,
ghisa e ghisa sferoidale con braccio per
attacco sospeso.

Il prodotto viene consigliato per l'utilizzo
con le lanterne Light 21 e Light 803 e con
la collezione Alcor.

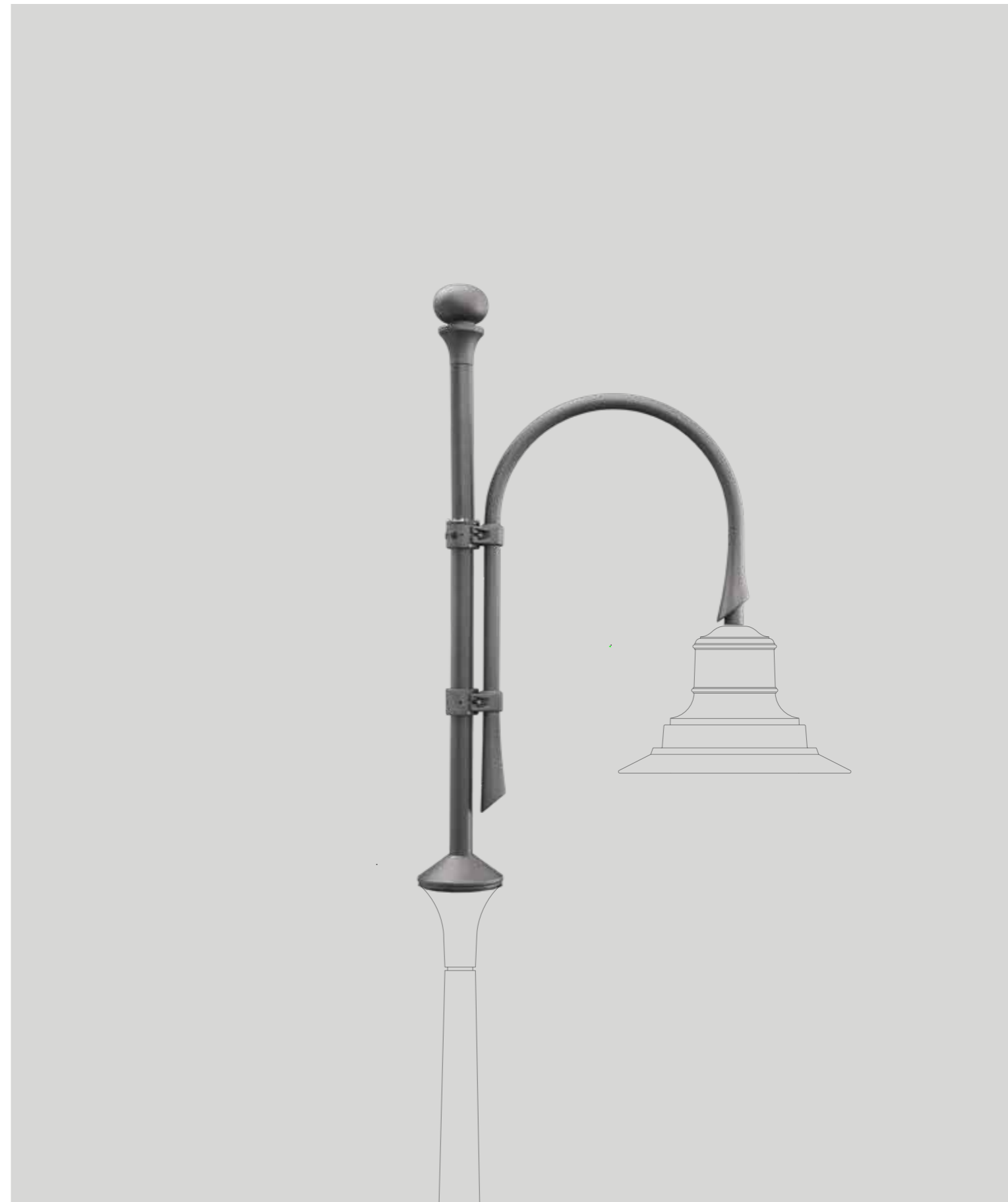

Heka

**Cima in ghisa per attacco a testapalo.
Il prodotto viene consigliato per l'utilizzo
con le lanterne Light 803 e Light 804 e con
la collezione Heka.**



Kuma pastorale

Cima realizzata in acciaio zincato a caldo,
ghisa e ghisa sferoidale con braccio
decorato per attacco sospeso.

Il prodotto viene consigliato per l'utilizzo
con la lanterna Light 22 e con
la collezione Kuma.



Maia Pastorale

**Cima realizzata in acciaio zincato a caldo,
ghisa e ghisa sferoidale con braccio per
attacco sospeso.**

**Il prodotto viene consigliato per l'utilizzo
con le lanterne Light 22 e Light 600 e con
la collezione Maia.**



Mizar a sospensione

Cima con attacco a sospensione realizzata
in acciaio zincato a caldo.
Il prodotto viene consigliato per l'utilizzo
con la lanterna Light 22 e con
la collezione Mizar.

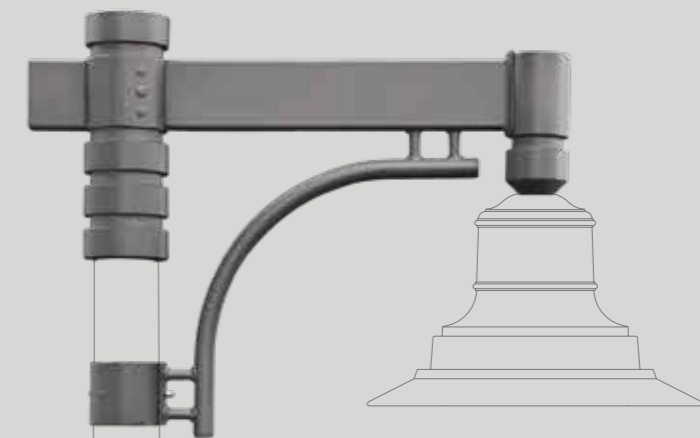

Sheliak

Cima decorata realizzata in acciaio zincato a caldo, ghisa e ghisa sferoidale con braccio per attacco portato.

Il prodotto viene consigliato per l'utilizzo con le lanterne Light 803, Light 804, Light 500 e Light 700 e con le collezioni Castore, Nashira e Sheliak.



Raccordo testapalo

Cima in fusione di alluminio per attacco a testapalo.
Il prodotto viene consigliato per l'utilizzo con le lanterne Light 803, Light 804, Light 500, Light 600 e Light 700 e con le collezioni Castore, Nashira e Sheliak.



Serie 4015

Cima decorata in ghisa con braccetto per attacco portato.
Il prodotto viene consigliato per l'utilizzo con la lanterna Light 21.

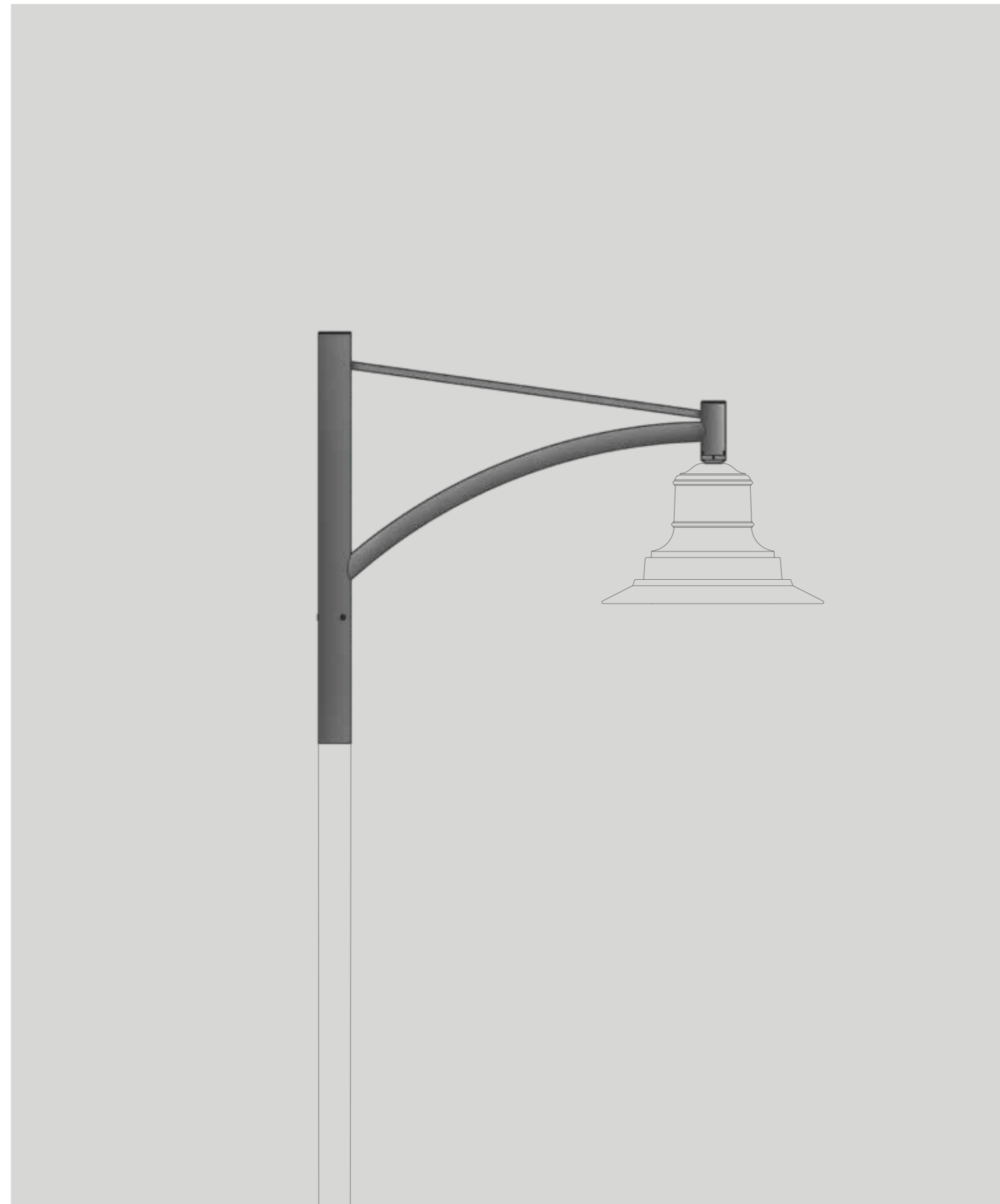

Serie 4200

Cima realizzata in acciaio zincato a caldo e ghisa sferoidale con braccio per attacco portato.

Il prodotto viene consigliato per l'utilizzo con le lanterne Light 803 e Light 804 e con la collezione Heka.



Mensole a muro

Alcor

Mensola a pastorale realizzata con placche ed elementi terminali in fusione di ghisa sferoidale, tubo di sostegno in acciaio zincato a caldo completa di attacco ¾" Gas per il montaggio del corpo illuminante con passaggio cavi interno. Fissaggio a muro tramite due murature separabili in acciaio zincato (fornite).

Il prodotto viene consigliato per l'utilizzo con le lanterne Light 803 e Light 21.



Castore

Mensola realizzata in fusione di ghisa, con tubo di sostegno in acciaio zincato a caldo completa di attacco ¾" Gas per il montaggio del corpo illuminante, con passaggio cavi interno e morsetto di messa a terra. Fissaggio a muro tramite tasselli ad espansione.

Il prodotto viene consigliato per l'utilizzo con le lanterne Light 803, Light 804 e Light 500.



Heka

Mensola realizzata completamente in acciaio zincato a freddo, completa di attacco ¾" Gas per il montaggio del corpo illuminante con passaggio cavi interno e morsetto di messa a terra, fissaggio a muro tramite tasselli ad espansione. Il prodotto viene consigliato per l'utilizzo con la lanterna Light 21.

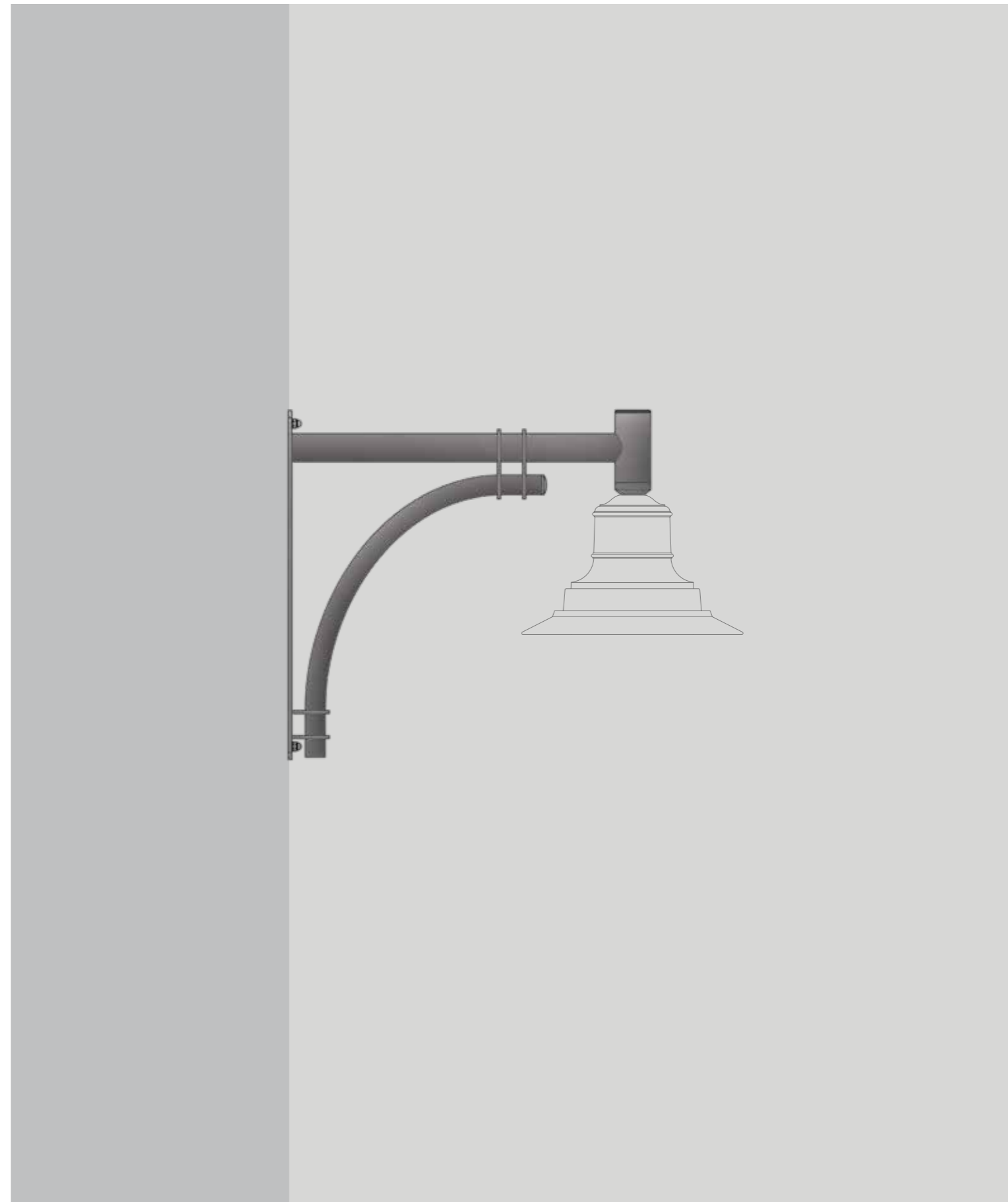

Kuma

**Mensola a pastorale realizzata con placche in fusione di ghisa a grafite sferoidale e tubo di sostegno in acciaio zincato a caldo, completa di attacco 3/4" Gas per il montaggio del corpo illuminante, con passaggio cavi interno e morsetto di messa a terra, fissaggio a muro tramite due murature separabili in acciaio zincato a freddo (fornite).
Il prodotto viene consigliato per l'utilizzo con la lanterna Light 21.**



Maia

Mensola a pastorale realizzata in acciaio e fusione di ghisa, il tutto zincato a caldo. Attacco filettato ¾" GAS per il montaggio del corpo illuminante. Passaggio cavi interno e morsetto di messa a terra. Fissaggio a muro tramite due murature separabili in acciaio zincato a freddo (fornite).

Il prodotto viene consigliato per l'utilizzo con le lanterne Light 21 e Light 500.



Sheliak

Mensola realizzata in fusione di ghisa, con tubo di sostegno in acciaio, completa di attacco ¾" Gas per il montaggio del corpo illuminante con passaggio cavi interno, fissaggio a muro tramite tasselli ad espansione.

Il prodotto viene consigliato per l'utilizzo con le lanterne Light 803, Light 804 e Light 500.



Sheliak curva

Mensola per apparecchi portati realizzata in fusione di ghisa completa di attacco $\frac{3}{4}$ " Gas per il montaggio del corpo illuminante con passaggio cavi interno, fissaggio a muro tramite tasselli ad espansione. Il prodotto viene consigliato per l'utilizzo con le lanterne Light Globe, Light 500 e Light 85.



Tabit

Mensola in fusione di ghisa con tubo di sostegno in acciaio zincato a caldo completa di attacco $\frac{3}{4}$ " Gas per il montaggio del corpo illuminante, con passaggio cavi interno e morsetto di messa a terra. Fissaggio a muro tramite tasselli ad espansione. Il prodotto viene consigliato per l'utilizzo con le lanterne Light 803, Light 804.



Serie 4215

Mensola completamente in acciaio zincato a freddo completa di attacco ¾" Gas per il montaggio del corpo illuminante con passaggio cavi interno e morsetto di messa a terra, fissaggio a muro tramite tasselli ad espansione.

Il prodotto viene consigliato per l'utilizzo con le lanterne Light 21.

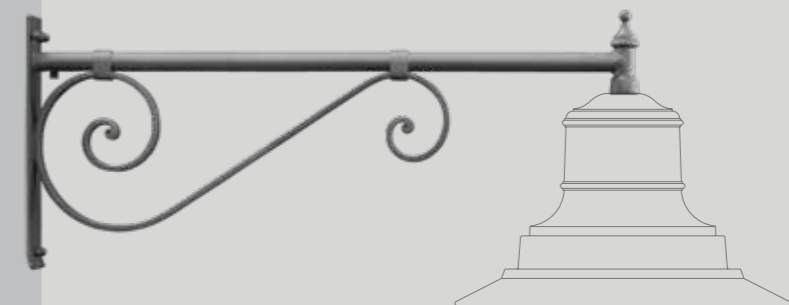

Serie 4218

Mensola realizzata con placche, elementi terminali e tubi di sostegno in acciaio zincato completa di attacco ¾" Gas per il montaggio del corpo illuminante con passaggio cavi interno e morsetto di messa a terra, fissaggio a muro tramite due murature separabili in acciaio zincato a freddo (fornite).

Il prodotto viene consigliato per l'utilizzo con la lanterna Light 21.

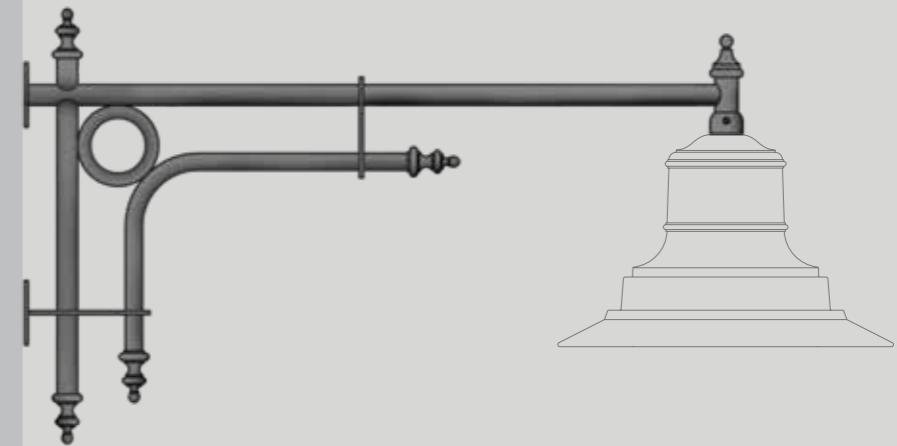

Serie 4222

Mensola realizzata con placche ed elementi terminali in fusione di ghisa a grafite sferoidale e tubi di sostegno in acciaio zincato a caldo; completa di attacco $\frac{3}{4}$ " Gas per il montaggio del corpo illuminante con passaggio cavi interno, fissaggio a muro tramite due murature separabili in acciaio zincato a freddo (fornite).

Il prodotto viene consigliato per l'utilizzo con le lanterne Light 21.



Lampadari e Attacchi a tesata

Nashira

Lampadario a 6 luci in alluminio, acciaio zincato a caldo e ottone, composto da un rosone, un tubo di sostegno, un supporto centrale e 6 mensole decorate con foglie, rosette in ottone più altri elementi decorativi a completamento della struttura. Mensole con raccordo filettato per il montaggio di apparecchi sospesi. Il prodotto viene consigliato per l'utilizzo con le lanterne Light 500.



Sheliak

Lampadario a tre luci in ghisa, alluminio e acciaio zincato a caldo, composto da un rosone, un tubo di sostegno, un supporto centrale e tre mensole decorate con foglie più altri elementi di completamento della struttura. Mensole con raccordo filettato per il montaggio di apparecchi portati. Il prodotto viene consigliato per l'utilizzo con le lanterne Light 500 e Light Globe.



Serie 4006

**Attacco a tesata in acciaio zincato a caldo
con attacco ¾" Gas.
Il prodotto viene consigliato per l'utilizzo
con le lanterne Light 21.**

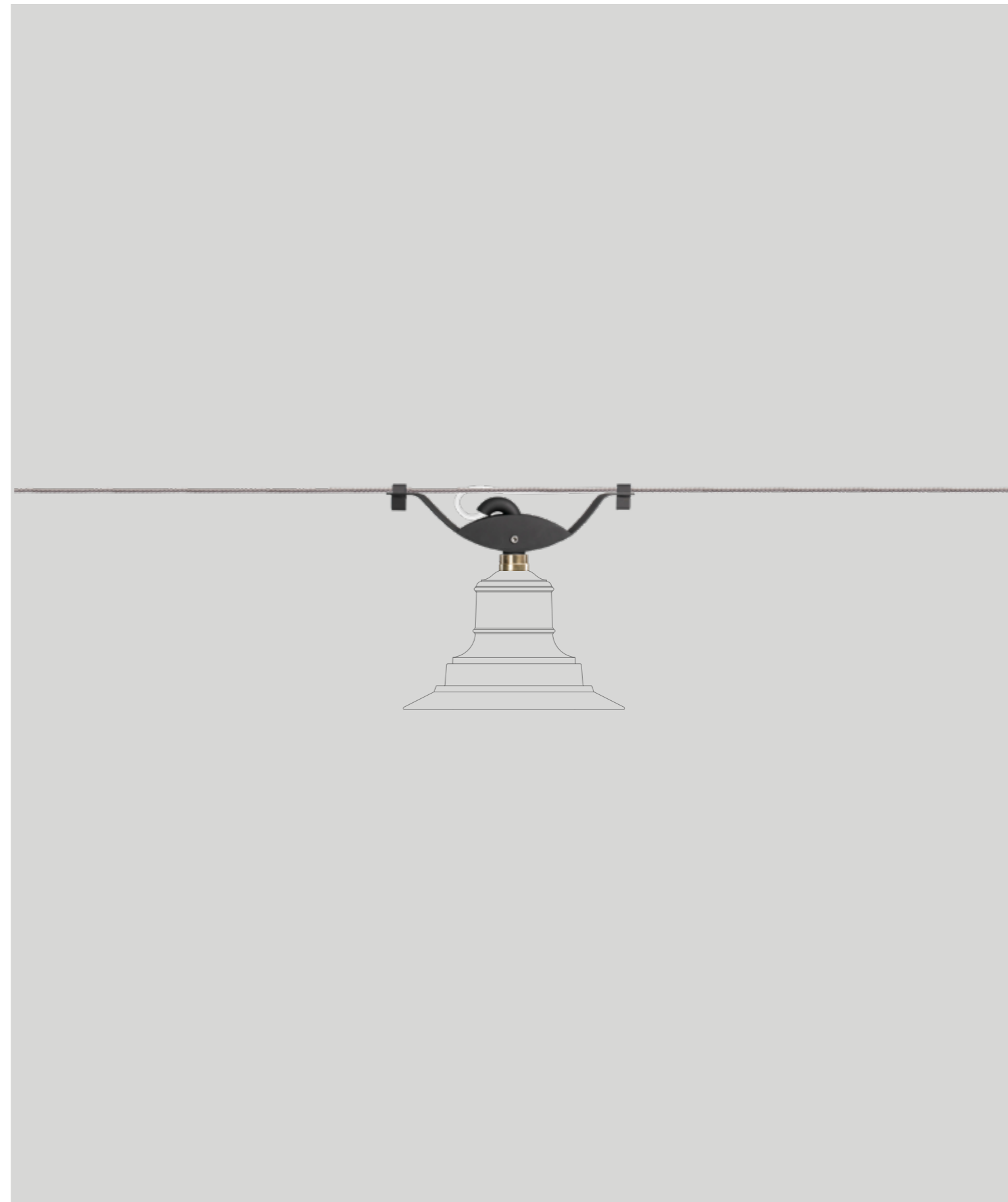

Restauro e riproduzione

A Venezia rinascono i Giardini Reali con i lampioni e il pergolato

Venice Gardens Foundation con un ambizioso progetto ha recuperato gli straordinari Giardini Reali che fino a inizio 2020 erano in stato di abbandono. L'opera di ripristino ha compreso anche il recupero di tutte le strutture e dei pali in ghisa. Il restauro di questi elementi è stato affidato a Neri.

I suoi arredi in ghisa sono unici e comprendono grandi tettoie con imponenti mensole in ghisa, lampioni originali appositamente creati per il giardino e una lunga pergola di ventitrè campate sorretta da colonne in fusione di ghisa ricoperta originariamente da rampicanti.

Tutte le parti in ghisa sono state restaurate: gli elementi danneggiati che rischiavano di compromettere sia l'estetica che la stabilità dei manufatti sono stati riprodotti fedelmente creando i modelli necessari per le fusioni.

Luogo: Venezia, ITA
Anno: 2020
Cliente: Sacaim S.p.A., Italia
Progetto: Venice Gardens Foundation
Progetto giardino: Paolo Pejrone
Fotografo: Antonio Neri

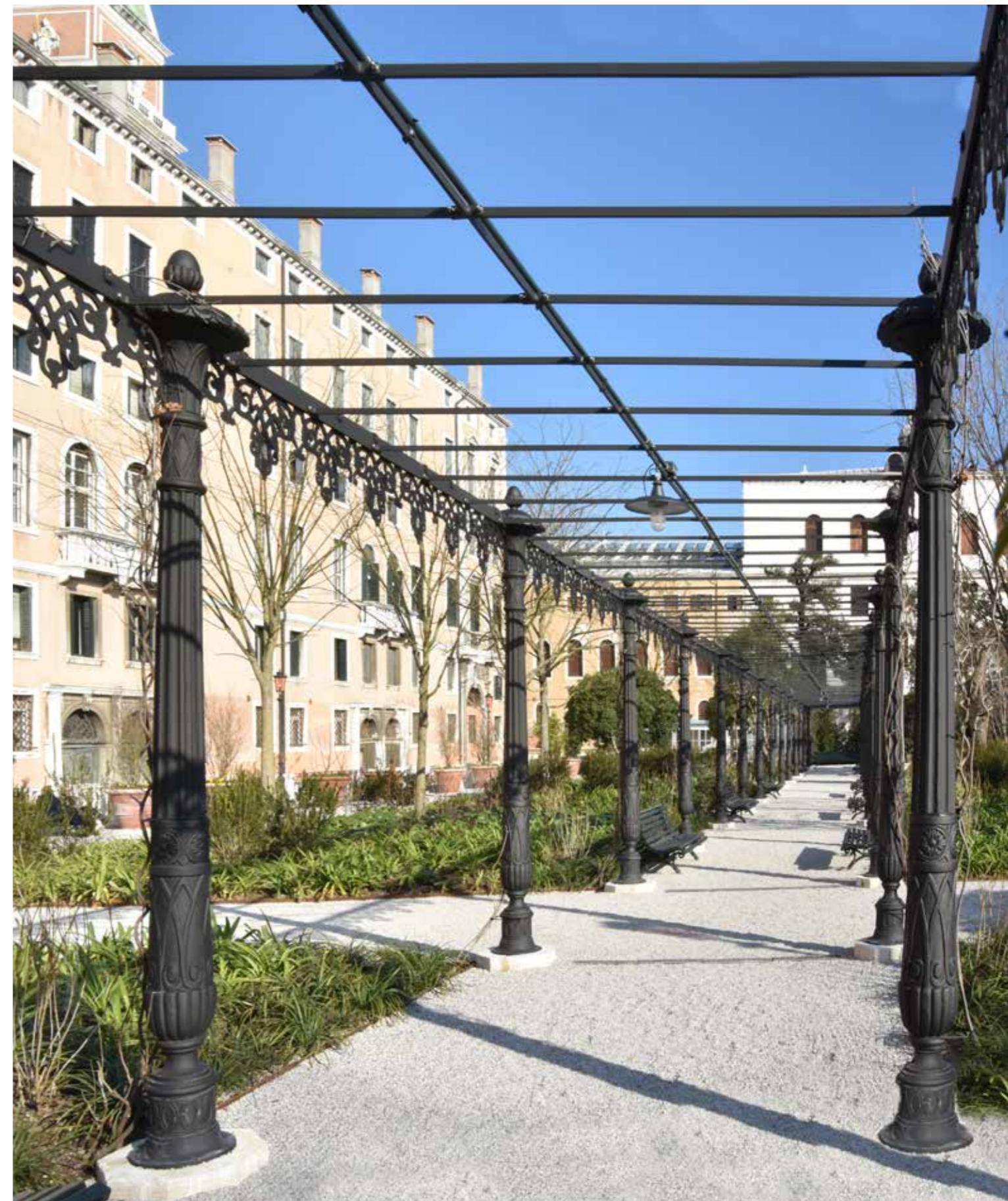













Progetti

Da quarant'anni restauriamo lampioni e arredi che appartengono alla storia delle più belle città del mondo. Le tracce di un passato importante sono un patrimonio che può sopravvivere, grazie ad azioni sapienti che la nostra esperienza ha saputo affinare e consolidare nel tempo.

Restaurare è ridare nuova vita ad oggetti creati per durare a lungo, ma che rischiano di andare perduti perché si ritiene impossibile recuperarli. I numerosi progetti di restauro da noi realizzati dicono proprio il contrario, e sono la prova evidente di come bellezza e funzionalità possano essere allo stesso titolo pienamente ripristinate.



Luogo: Prato, ITA
Fotografo: Antonio Neri

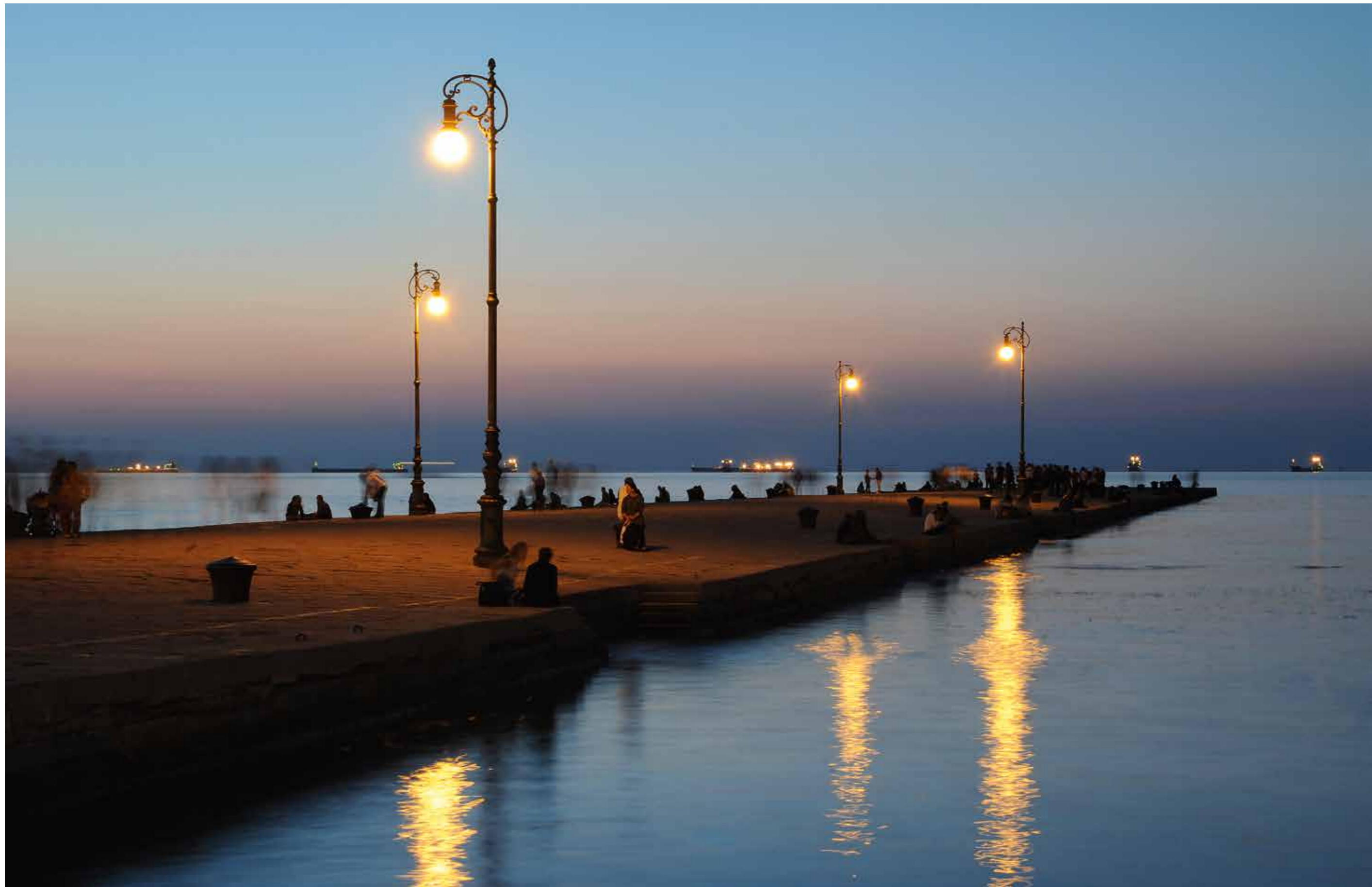









Luogo: Trieste, ITA
Fotografo: Antonio Neri



Luogo: Stresa, ITA
Fotografo: Antonio Neri



Reference book |
Heritage

Neri S.p.A.
S.S. Emilia 1622
47020 Longiano (FC) - Italy
T +39 0547 652111
F +39 0547 54074

Editore: Neri S.p.A.
Design: Neri S.p.A.
Stampato da: Pazzini Stampatore
Editore Srl

Neri North America Inc.
1547NW 79th Avenuez
Miami, FL 33172, USA
T +1 786 315 4367
F +1 786 693 7763

Neri è un marchio registrato.
I marchi delle varie
collezioni sono marchi
di fatto di Neri S.p.A.

Neri Lighting India Pvt. Ltd.
Plot no 46-A, Malur 4th Phase,
KIADB Industrial area,
Malur – Karnataka · 563130

Neri protegge i propri prodotti
con il deposito di marchi, brevetti
per invenzione
e brevetti di design.

Neri S.p.A. (DMCC Branch)
29-29 Reef Tower Cluster O
JLT – Jumeirah Lake Towers
P.O. Box: 5003348 ·
Dubai · UAE
T +971 4 448 7246
F +971 4 448 7112

Neri si riserva il diritto
di apportare modifiche
al design e alla tecnologia
dei prodotti nell'interesse
del cliente. Inoltre i prodotti
possono avere differenti
caratteristiche per ogni paese

© Luglio 2022 · Neri S.p.A.

